

SORGENFRIVANG II

PROJEKTTEMAMØDE NR. 1

Projekttemamøde vedrørende nye køkkener og badeværelser samt vand, varme, afløb og el i boligen



HELHEDSPLANEN I KORTE TRÆK

- Store energibesparelser på op til 66 %
- Lavere energiregninger, på f.eks. varmen
- Et byggeri med grøn identitet, bl.a. CO2-neutralt vaskeri og solceller
- Ny og større altan med god plads til bord og stole
- Helt nye højisolerede og moderne facader og vinduer
- Glasinddækket trapperum uden regn, blæst og isglatte flader
- Nye hoveddøre og indgangspartier til lejlighederne
- Hurtigere og større elevatorer
- Ny tagdækning og tagkanter
- Udskiftning og renovering af rør og faldstammer
- Forbrugsmåling af brugsvand
- Nyt 2-strengs varmesystem, med nye radiators og termostatventiler - giver en mere effektiv opvarmning
- Nyt ventilationssystem med varmegenvinding
- Nye elinstallationer i hele huset
- Renovering af selskabslokaler og glasgange
- Nyt funktionelt og moderne køkken
- Nyt badeværelse med ny sanitet og skjulte rør

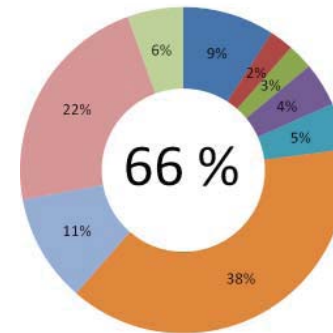

BÆREDYGTIG RENOVERING AF...

Køkkener og Badeværelser

- Teknisk, langtidsholdbare løsninger
- Funktionelle, langtidsholdbare løsninger
- En god og velfungerende grundmodel
- Give individuelle muligheder

Installationer i boliger

- Tid til udskiftning og fremtidssikring
- Energibesparelser og nedsat CO2 forbrug
- Bedre indeklima
- Bedre måling - mulighed for synlige energibesparelser

Interimsinstallationer under byggeriet

- For at opretholde en beboelig lejlighed

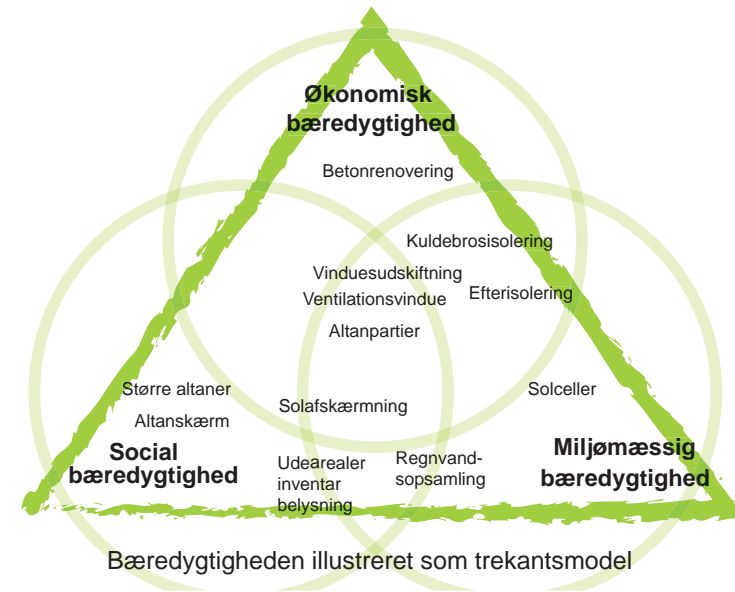

“Sorgenfrivang II kan blive et nutidigt bæredygtigt byggeri, hvor beboerne opfylder en fælles drøm om mindre energiforbrug og mere kvalitet i hverdagen.”

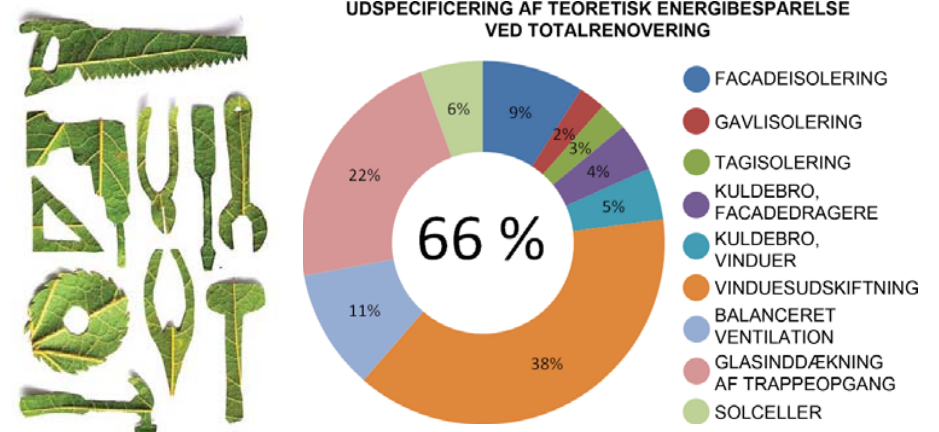

PROGRAM

19.00-19.45 Fælles gennemgang af køkken,
bad og installationer

19.45-20.45 Arbejde i grupper

20.45- Fælles opsamling

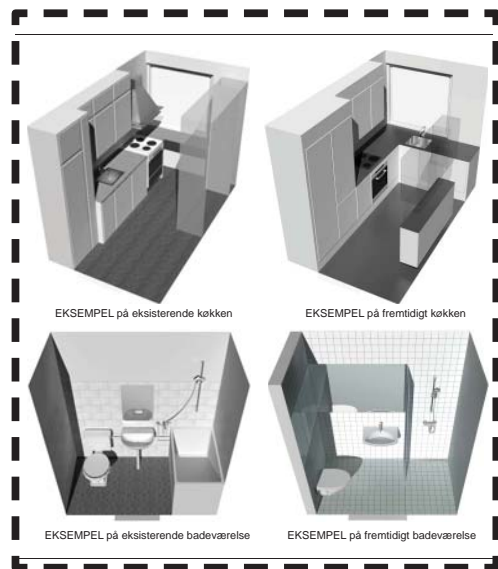

TEMAAVIS for bæredygtig renovering af Sorgenfrivang II

KØKKEN OG BAD

Her på siden vises to *eksempler* på udskiftning af køkkenet og totalrenovering af badeværelse. Eksemplerne tager udgangspunkt i de mest almindelige bad- og køkkentyper. Der findes i byggeriet adskillige andre typer, som vil blive renoveret/udskiftet efter samme overordnede princip, men naturligvis så de fungerer bedst muligt på det pågældende sted.

Øverst til venstre ses et typisk eksisterende køkken med vindue mod øst. Vasken er placeret ved langsiden og ved siden af til højre står komfuret eventuelt med emhætte over. På modstående langsiden står en række indbyggede skabe og/eller køleskab (på illustrationen markeret som gennemsigtig).

Placering af køleskab giver et meget smalt køkken, hvor det er svært at arbejde. Det er endvidere svært at få plads til opvaskemaskine. Den eventuelle emhætte er uhensigtsmæssigt placeret foran vinduet.

Derfor foreslås en ny køkkenindretning (illustration øverst til højre) med højskab og køl- og fryseskab nærmest døren. Ved siden af integreret komfur og kogeplade samt integreret/skjult emhætte i overskab. Vasken placeres ved vinduet, så den smukke udsigt kan nydes mens man arbejder. Til højre for vasken er der plads til en opvaskemaskine i fuld størrelse. Endvidere 30 cm dybe skabe med bordplade på væggen overfor samt eventuelt overskabe monteret herover (illustreret gennemsigtige)

Nederst til venstre ses et eksisterende badeværelse med blotlagte rør og siddebadekar. Badekarret kan være svært at komme op i, når man skal i bad/brusebad. Rørene langs væggene skaber dårlig hygiejne og mulighed for at fugt trænger ind i væggene. Der er endvidere dårlig plads foran toiletet.

Nederst til højre eksempel på totalrenoveret badeværelse med væghængt toilet med god plads foran, ny forsænket bruseniche med glasvinge, stort indbygget spejl og tre indbyggede skabe.



EKSEMPEL på eksisterende køkken

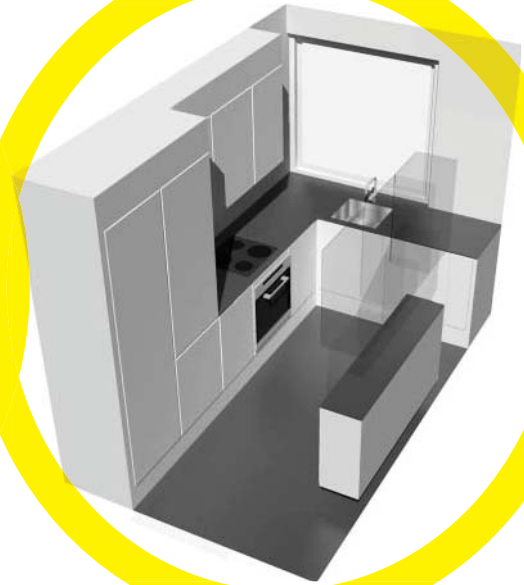

EKSEMPEL på fremtidigt køkken



EKSEMPEL på eksisterende badeværelse



EKSEMPEL på fremtidigt badeværelse

NYE KØKKENER

Helhedsplanens rammer:

- Moderne basiskøkkener
- Indretning i eksisterende rum
- Køkkener koordineres med nye, større installationsskakte til forbedret ventilation
- Nye lette facader giver mulighed for tilpasning af vinduer til de nye køkkener. Køkkener skal så vidt muligt udnytte dagslys og udsigt.

Langtidsholdbare køkkener:

- Tidløst design med enkle og neutrale materialer og farver
- Mulighed for at indretningen kan udvides og ændres. Standardelementer, –låger og- indretning, der kan udskiftes.
- Mulighed for at udvide køkkenet med tilstødende rum (spises-tue, værelse) – hvor det er muligt friholdes én væg for installationer og faste skabe
- God arbejdsplads, minimum 1,1 m fri foran køkkenbord, skabe og hvidevarer (jf. Bygningsreglement)

Funktioner, store køkkener

(boligtype 1, 2, 3, 4, 5, 6, 8, 9 og 011):

- Stor rustfri stålvaske
- Indbygningsovn og -kogeplader, giver sammenhængende bord og mulighed for afløb i sokkel
- Emfang tilsluttet centralt ventilationsanlæg
- Plads til opvaskemaskine (i stedet for underskab)
- Højskab med køle/fryseskab

- Under-, over- og højskabe (indretning varierer)
- Mulighed for individuelle udvidelser med supplerende under-/over- eller højskabe
- EI-besparende LED-lys under overskabe. Egen rumbelysning.

Funktioner, små køkkener

(boligtype 7 samt 021-056 i stueetage):

- Stor rustfri stålvaske
- Køleskab placeret under bordplade
- Under-og overskabe (indretning varierer)
- EI-besparende LED-lys under overskabe

Forslag til materialer og farver:

- Bordplade: laminat, hvid
- Låger/fronter: folie/lakeret, mat hvid, med bøjlegreb i rustfrit stål
- Sokkel: melamin, hvid
- Vægbeklædning mellem køkkenbord og overskabe: fliser 5 x 5 cm, hvid
- Vægge og lofter i øvrigt: malerbehandlet hvid

Spørgsmål til drøftelse:

- Mulighed for valg/tilkøb af låger/fronter?
- Mulighed for valg/tilkøb af bordplade?
- Køkketype A: Vinkel- eller lige køkken (alternativ)?
- Små køkkener (boligtype 7 samt 021-056 i stueetage): Mulighed for tilkøb af indbygningsovn, -kogeplader og emfang (alternativ)?
- Eksisterende trægulv eller ny gulvbelægning (linoleum)?
- Induktionskogeplader?

KØKKENTYPE A

FOREKOMMER I LEJLIGHEDSTYPE 1, 4, 5, 8 OG 9.
VARIATIONER OMKRING DØRE/ADGANG.

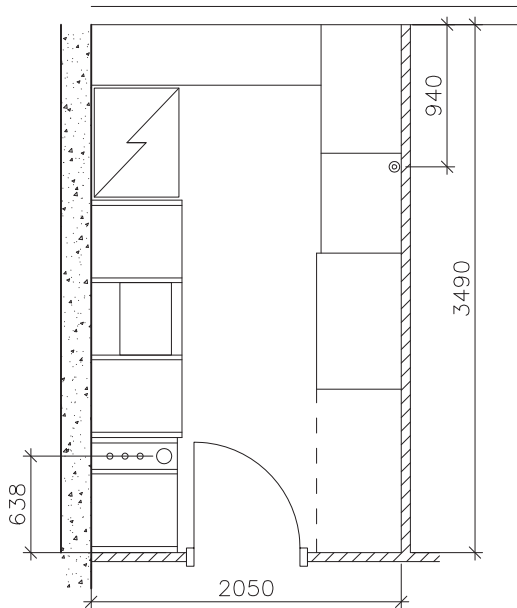

Eksempel på eksisterende
køkkentype A. 1:50

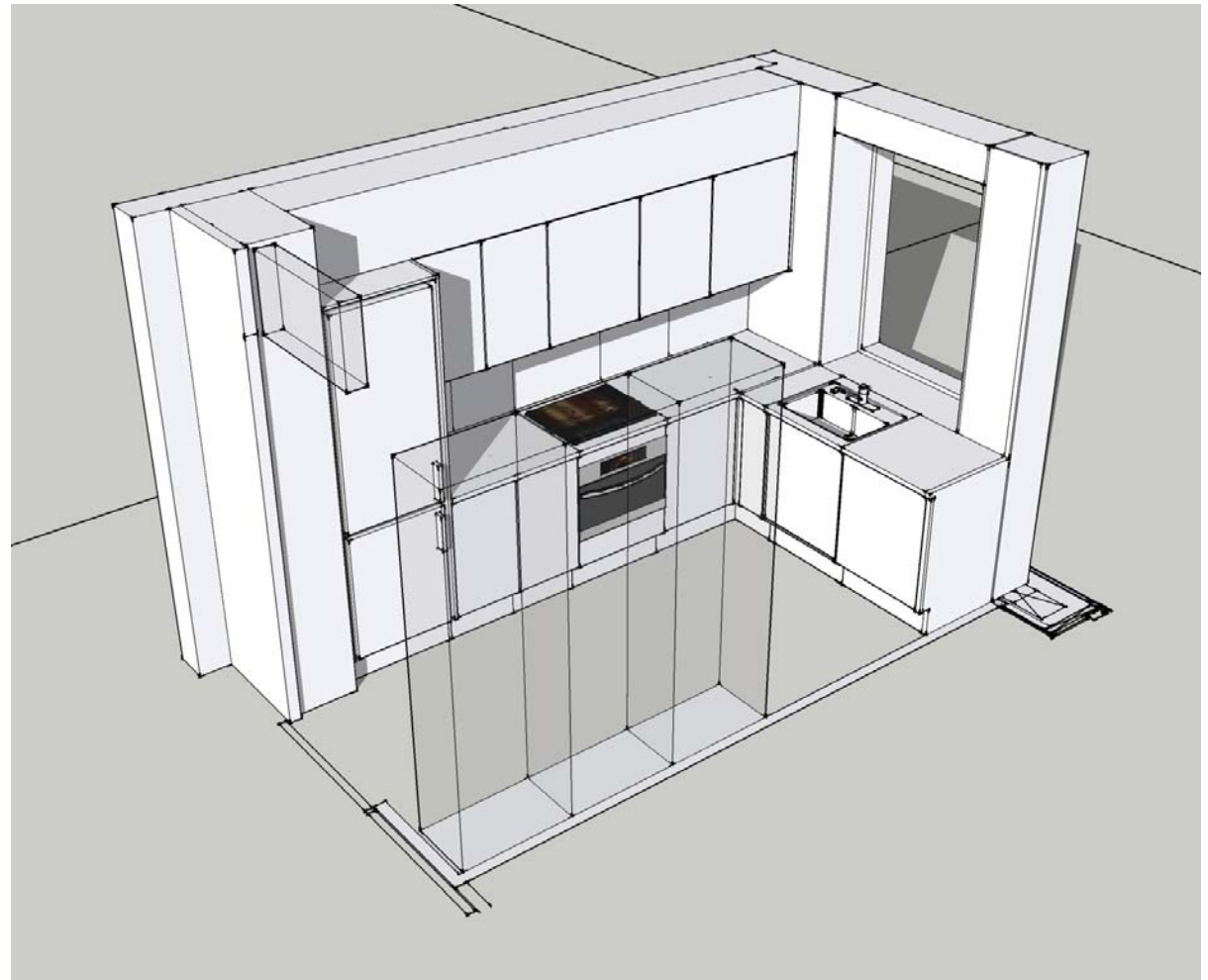

Visualisering af frem-
tidig køkkentype A.

KØKKENTYPE A

FOREKOMMER I LEJLIGHEDSTYPE 1, 4, 5, 8 OG 9.
 VARIATIONER OMKRING DØRE/ADGANG.

Eksempel på fremtidig
 køkkentype A. 1:20

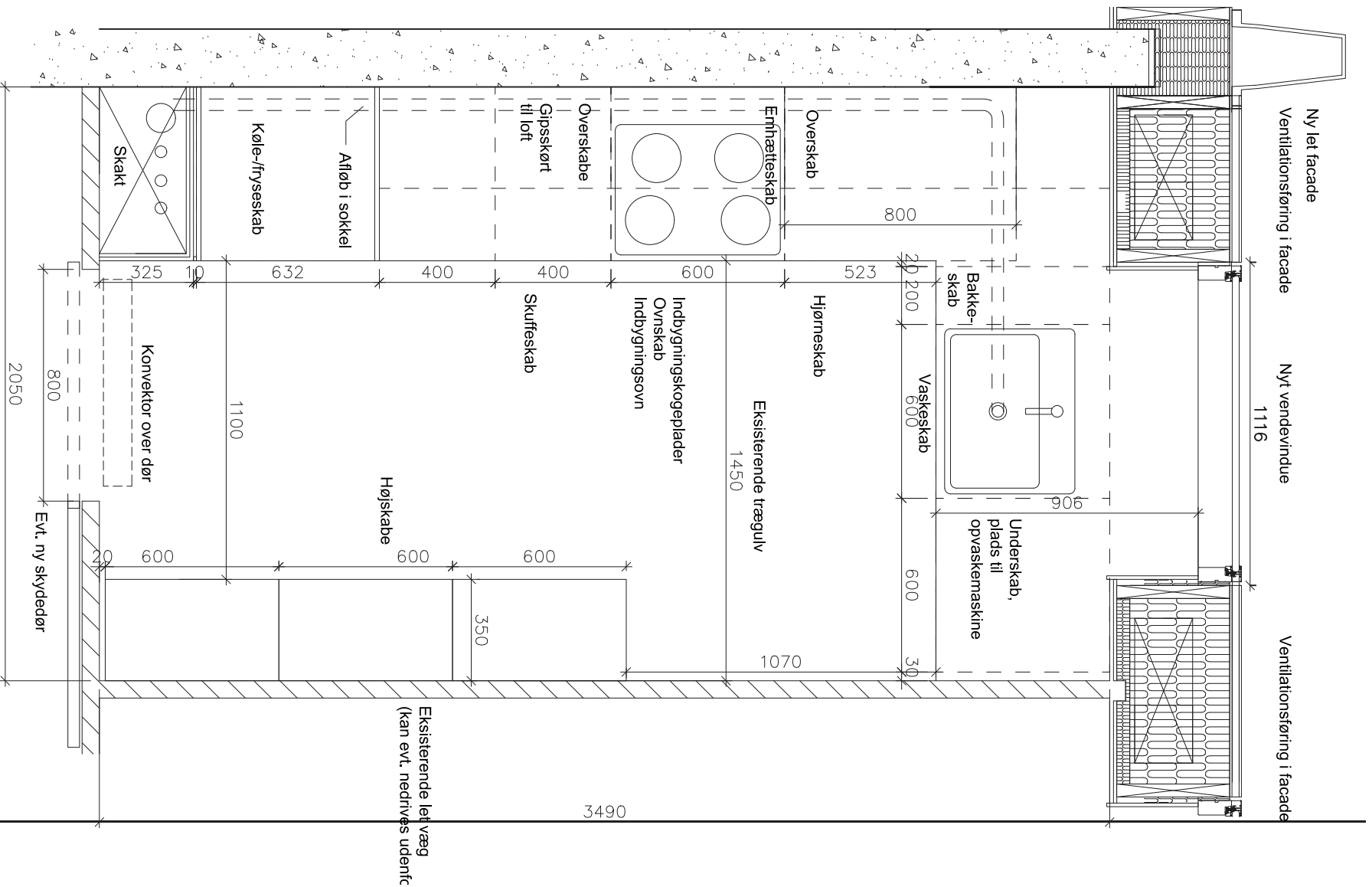

Køkken type A
 (Boligtipe 1, 4, 5, 8 og 9 - spejlvendte og varianter forekommer)

Fri bordplade: 2100 mm
 Underskabe: 1300 mm (+ 300 i hjørneskab)

KØKKENTYPE A, ALTERNATIV

FOREKOMMER I LEJLIGHEDSTYPE 1, 4, 5, 8 OG 9.
VARIATIONER OMKRING DØRE/ADGANG.

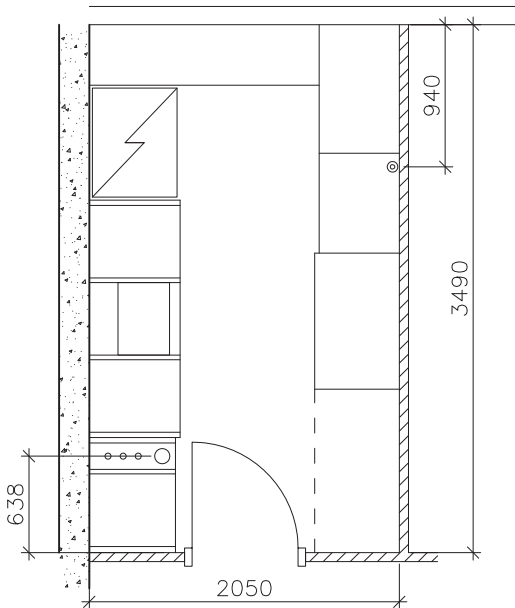

Eksempel på eksisterende
køkkentype A. 1:50

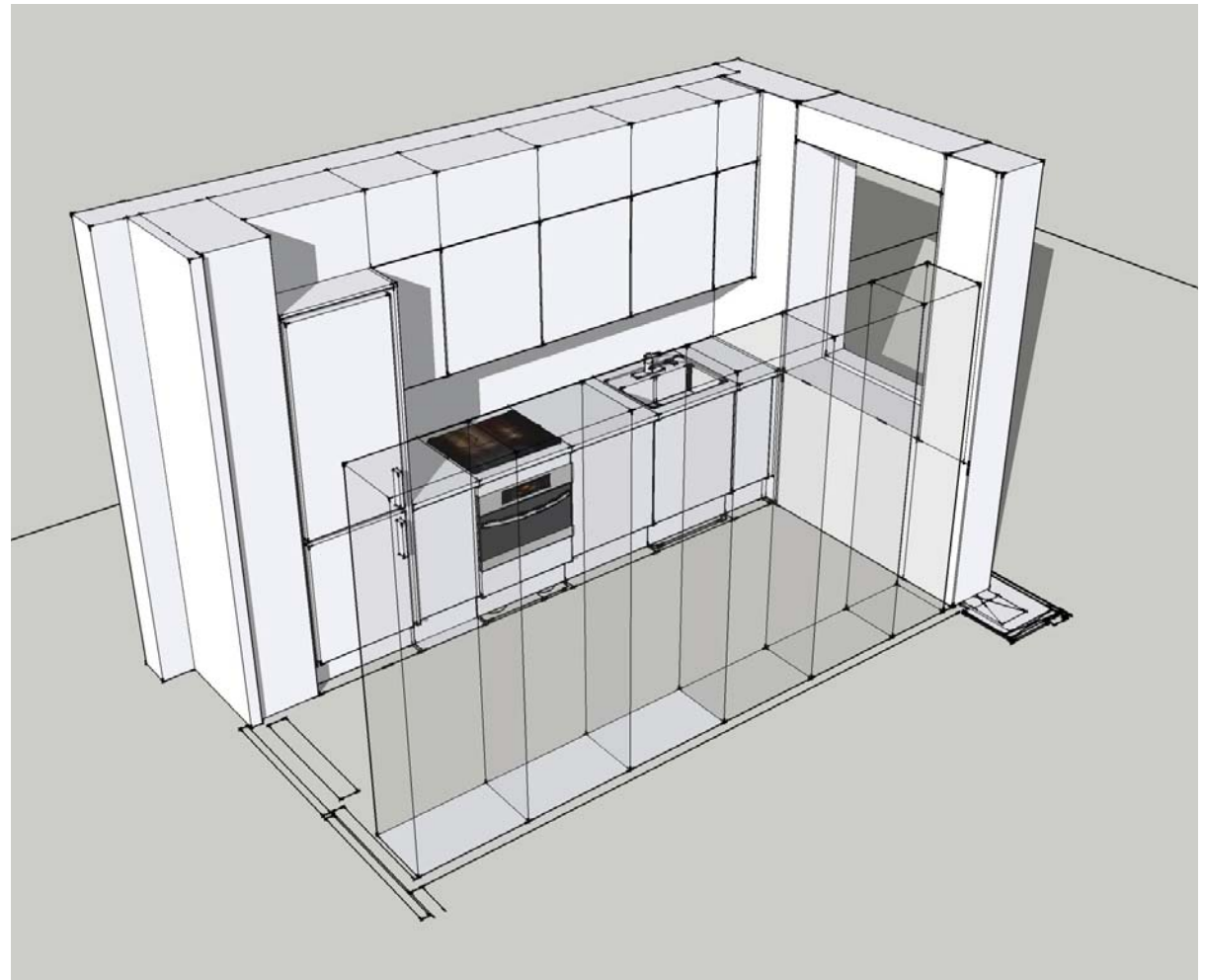

Visualisering af frem-
tidig køkkentype A
ALTERNATIV.

KØKKENTYPE A, ALTERNATIV

FOREKOMMER I LEJLIGHEDSTYPE 1, 4, 5, 8 OG 9.

VARIATIONER OMKRING DØRE/ADGANG.

Eksempel på fremtidig
køkkentype A ALTERNA-
TIV. 1:20

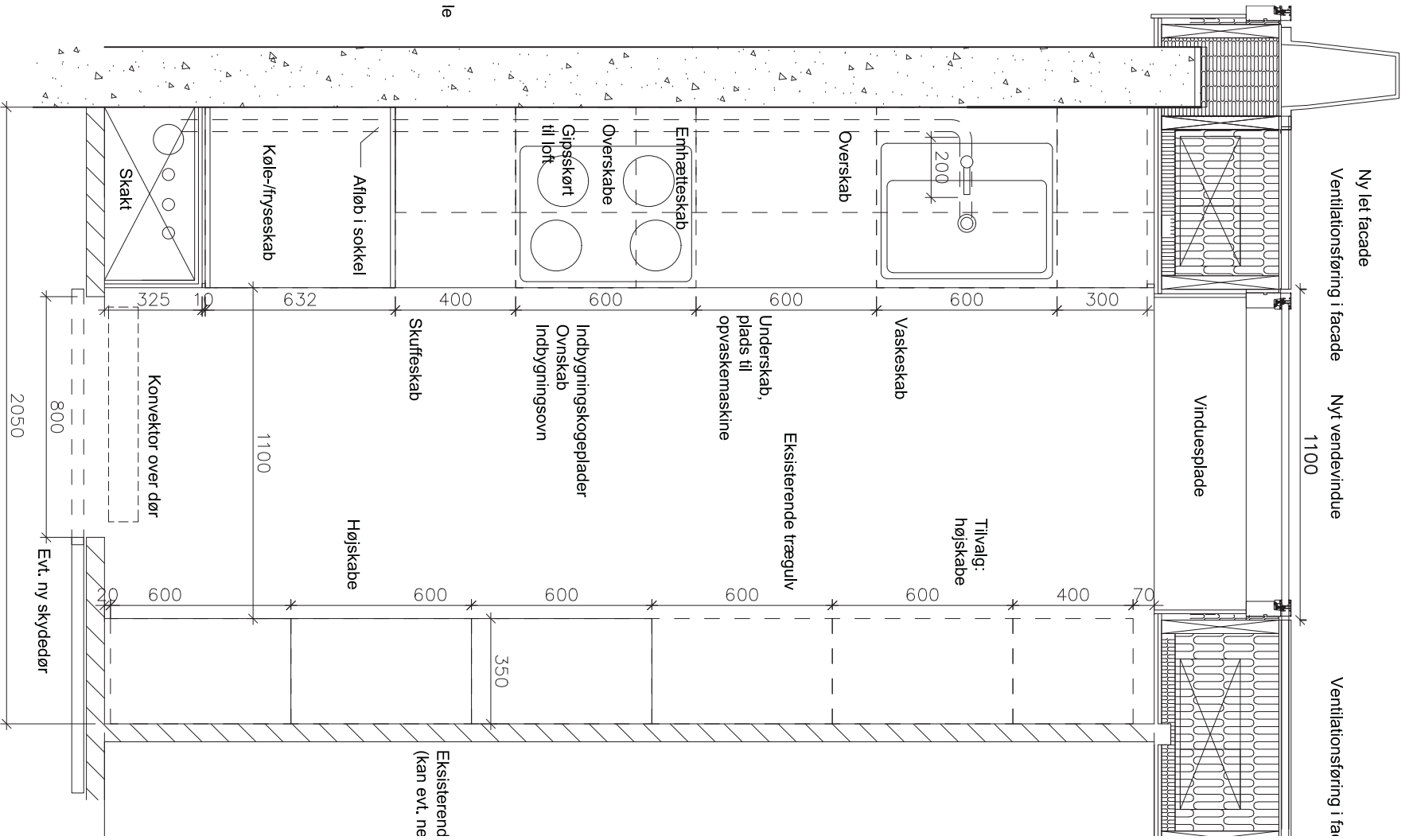

Køkken type A - alternativ
(Boigtpe 1, 4, 5, 8 og 9 - spejlvendte og varianter forekommer)

Fri bordplade: 1300 mm
Underskabe (55 cm dyb): 700 mm

Mulighed for underskabe/overskabe/højskabe (33 cm dybde): 3400 mm

KØKKENTYPE B

FOREKOMMER I LEJLIGHEDSTYPE 2.

Eksempel på eksisterende
køkkentype B. 1:50

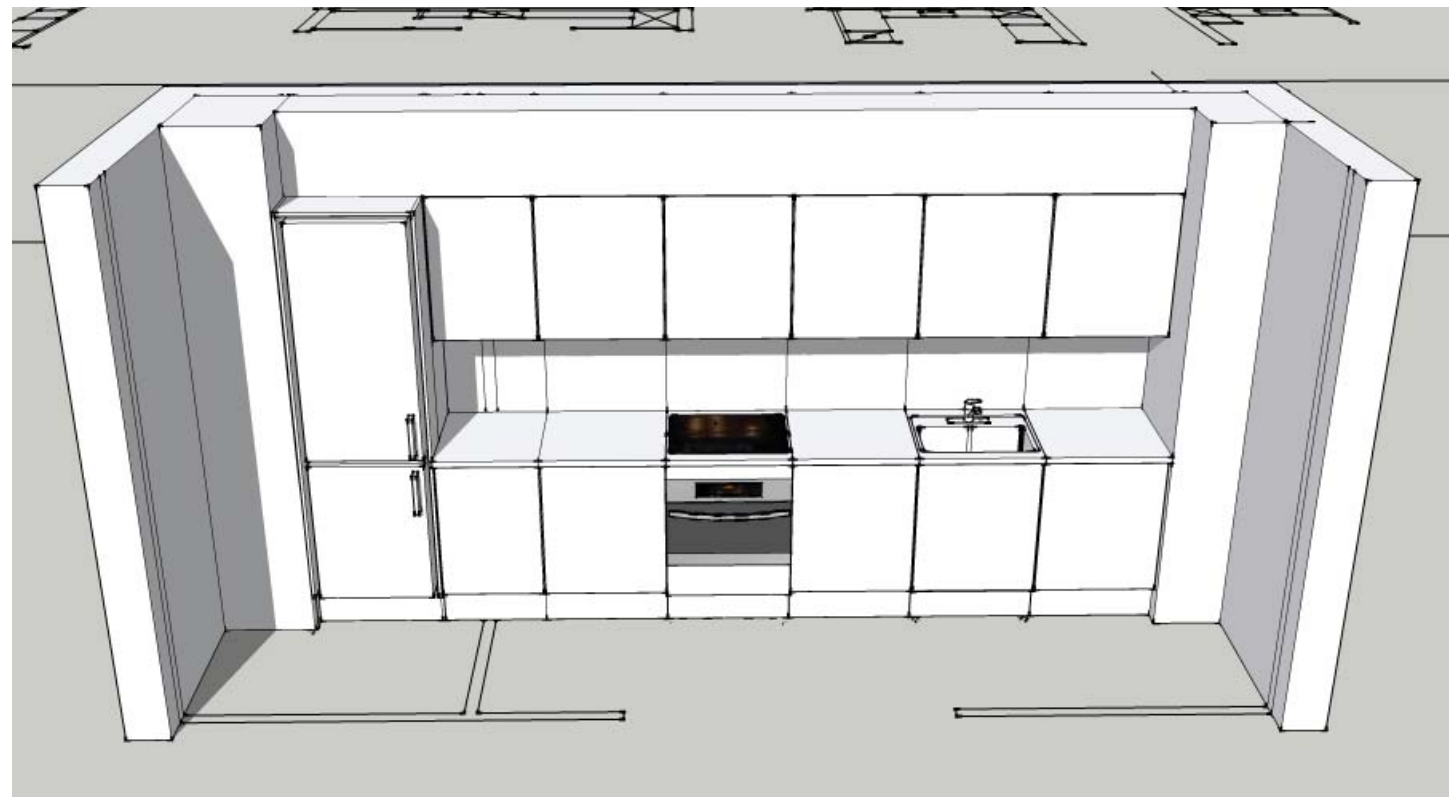
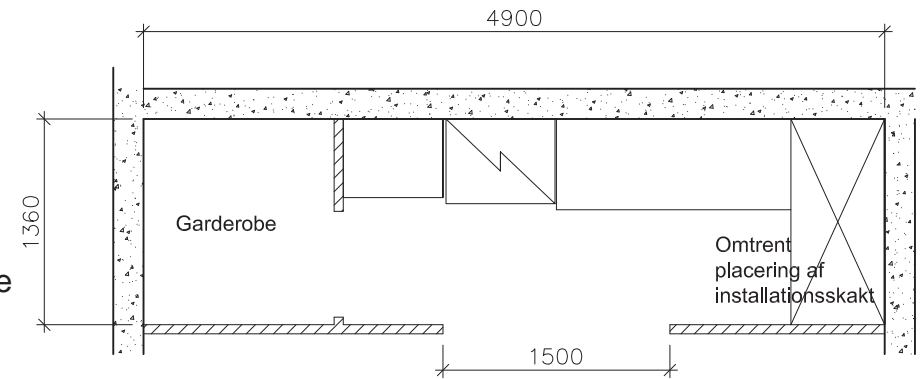

Visualisering af fremtidig
køkkentype B.

KØKKENTYPE B

FOREKOMMER I LEJLIGHEDSTYPE 2.

Eksempel på fremtidig
køkkentype B. 1:20

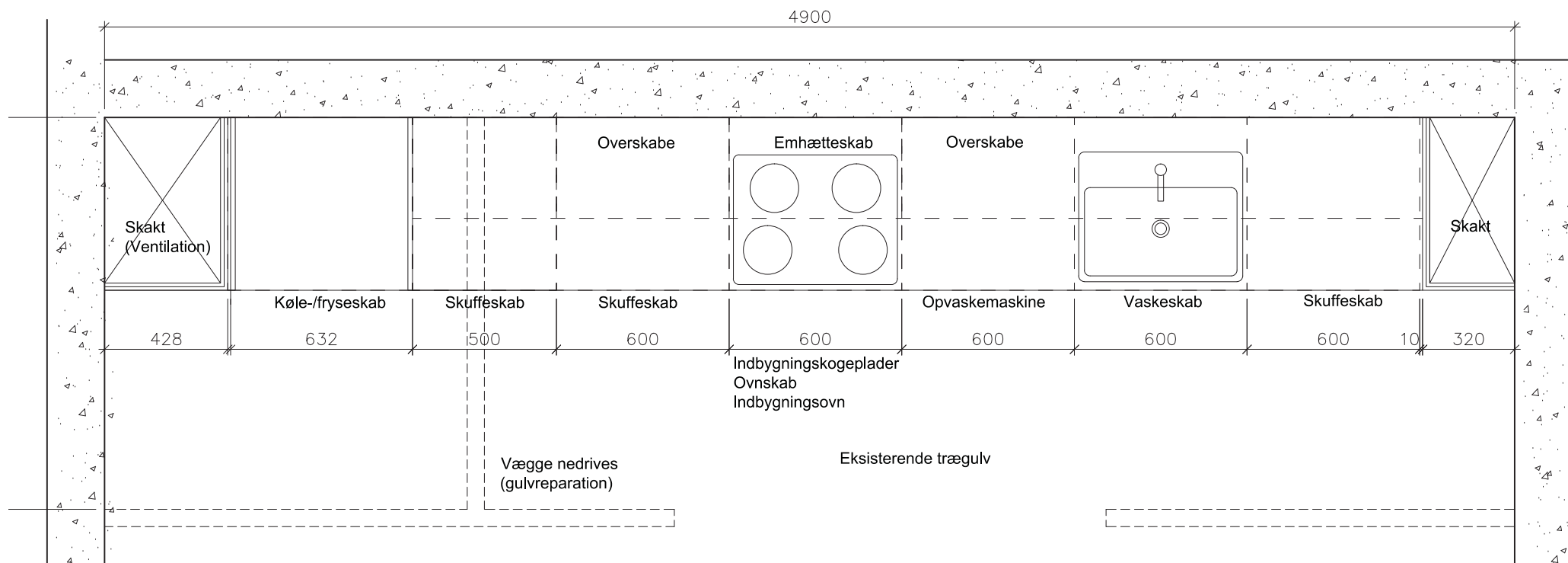

KØKKENTYPE C

FOREKOMMER I LEJLIGHEDSTYPE 3 OG 6.

Visualisering af fremtidig
køkkentype C.

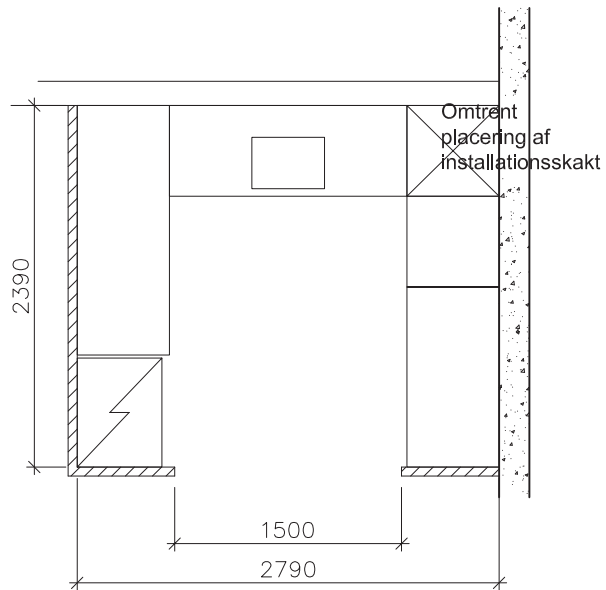

Eksempel på eksisterende
køkkentype C. 1:50

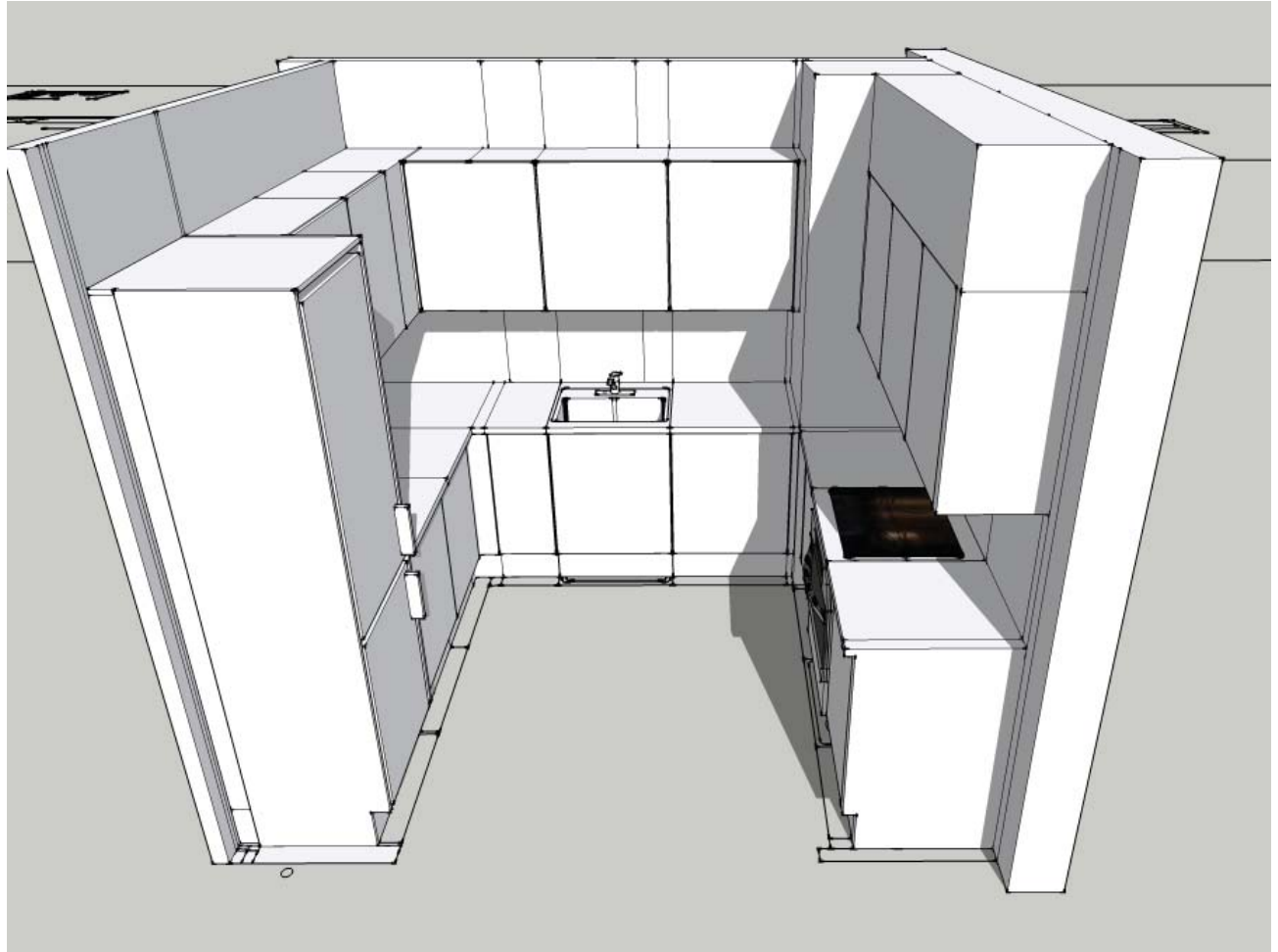

KØKKENTYPE C

FOREKOMMER I LEJLIGHEDSTYPE 3 OG 6.

Eksempel på fremtidig
køkkentype C. 1:20

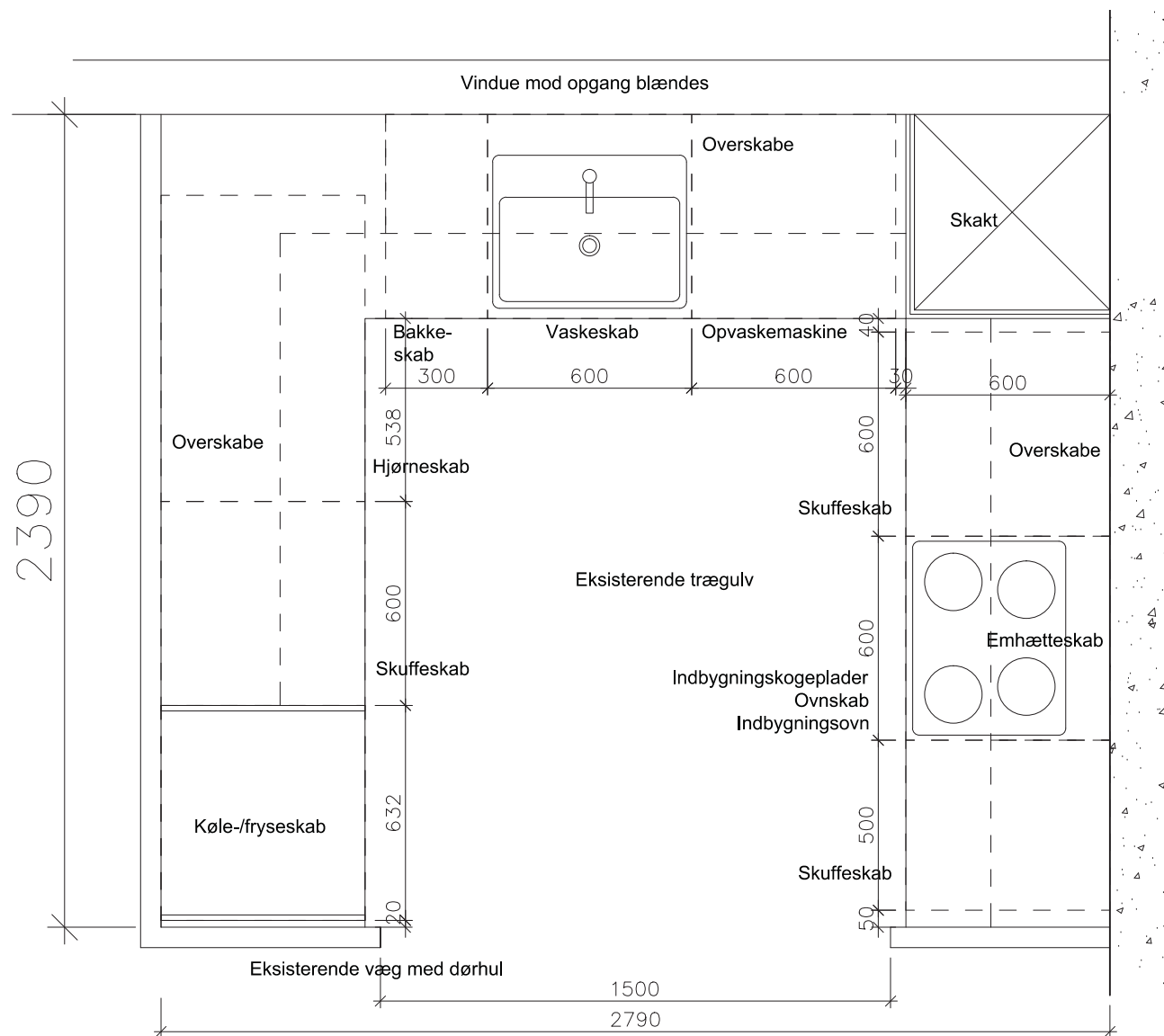

KØKKENTYPE D "INVALIDELEJLIGHED"

STUEETAGE

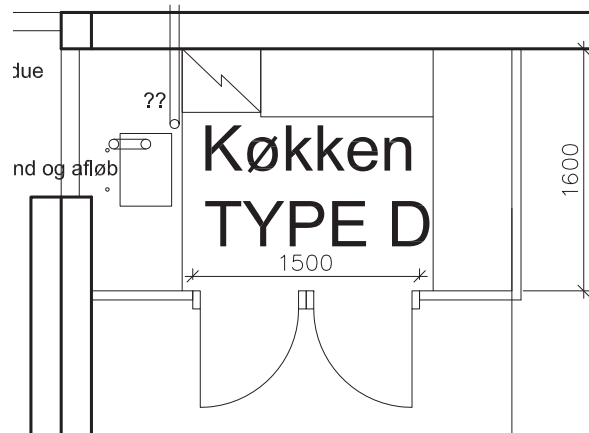

Eksempel på eksisterende køkkentype D. 1:50

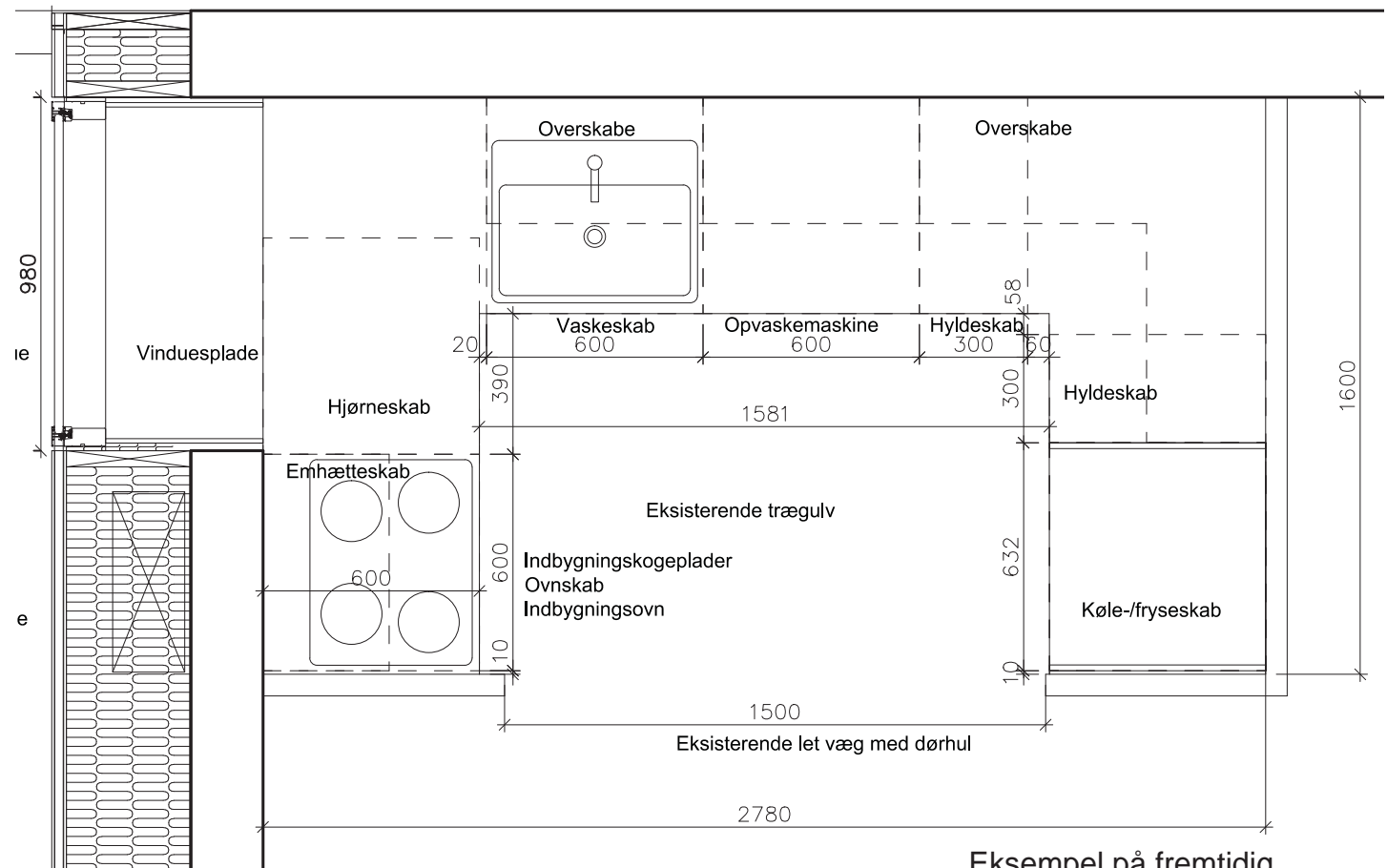

Eksempel på fremtidig køkkentype D. 1:20

KØKKENTYPE E

FOREKOMMER I LEJLIGHEDSTYPE 7.

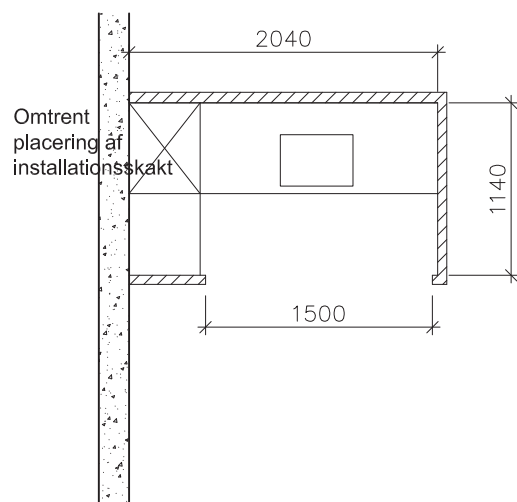

Eksempel på eksisterende køkkentype E. 1:50

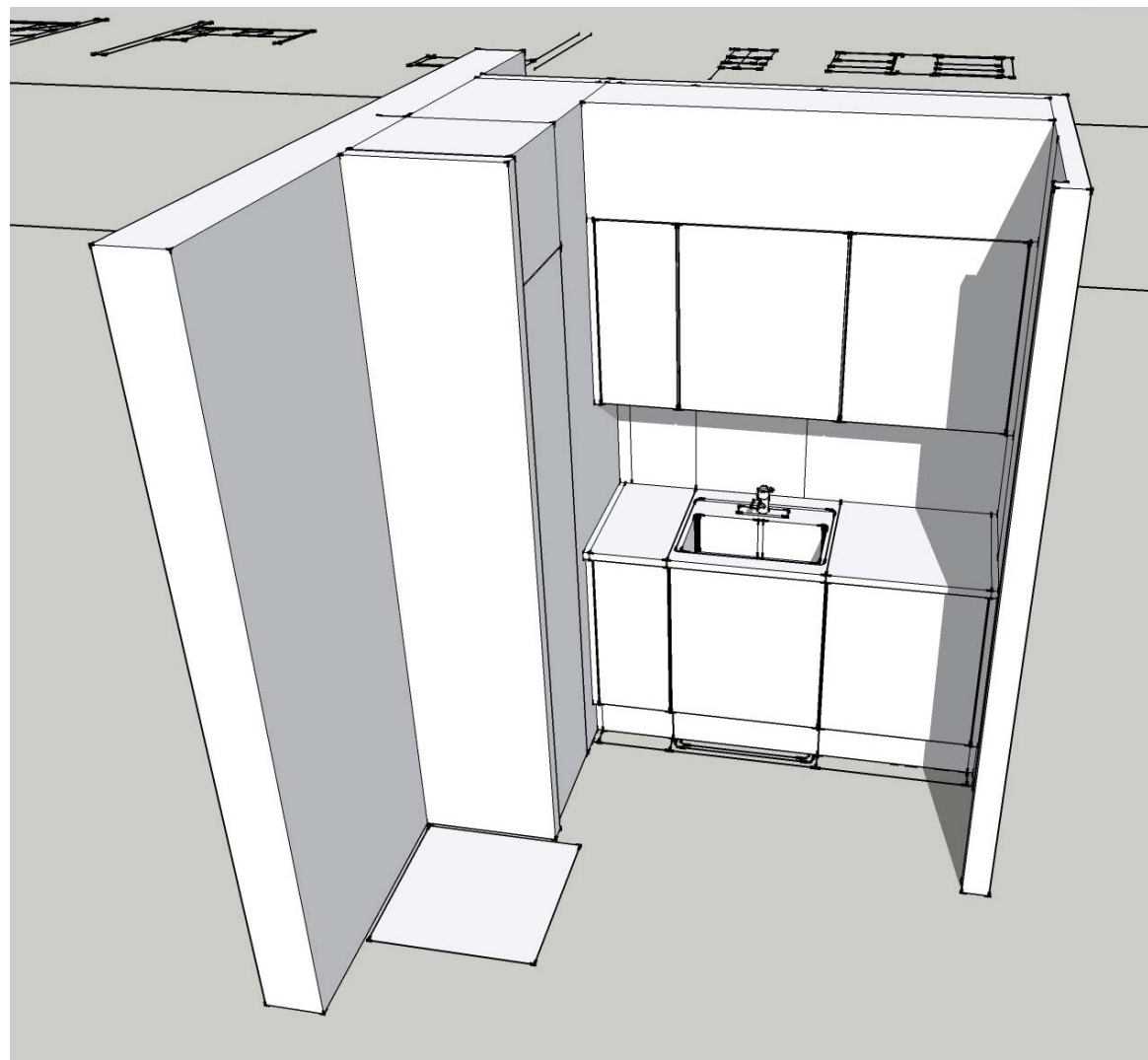

Visualisering af fremtidig køkkentype E.

KØKKENTYPE E

FOREKOMMER I LEJLIGHEDSTYPE 7.

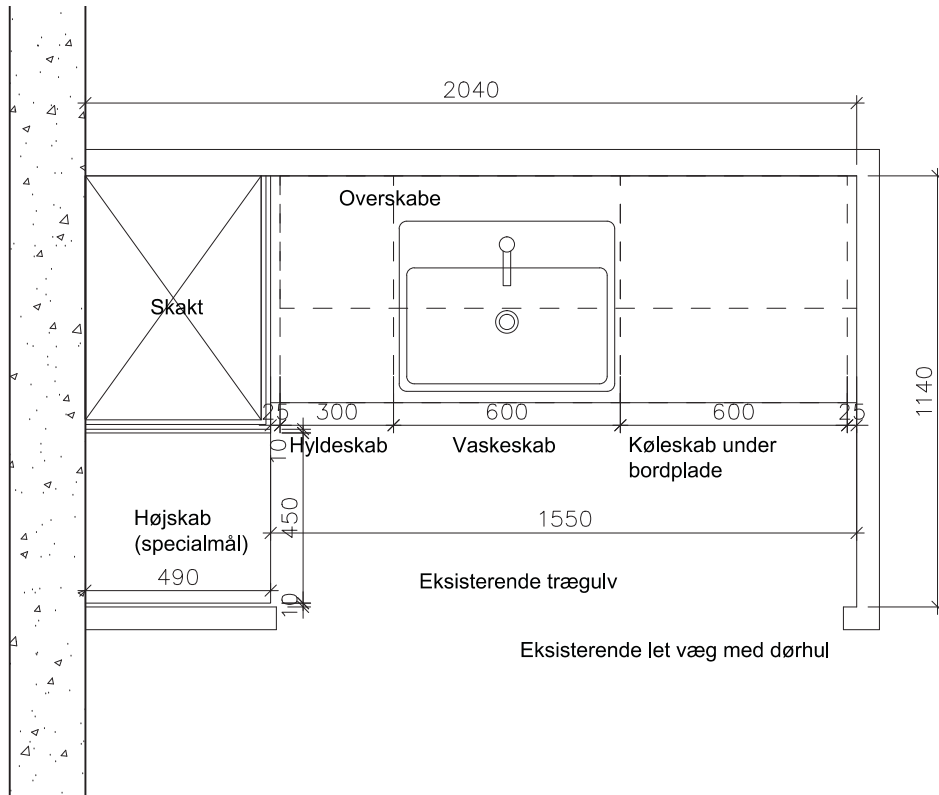

Eksempel på fremtidig
køkkentype E. 1:20

KØKKENTYPE "STUE ØST"

FOREKOMMER I ØSTVENDTE LEJLIGHEDER I
STUEETAGEN.

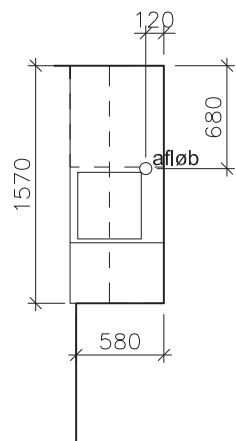

Eksempel på eksisterende
køkkentype "Stue Øst". 1:50

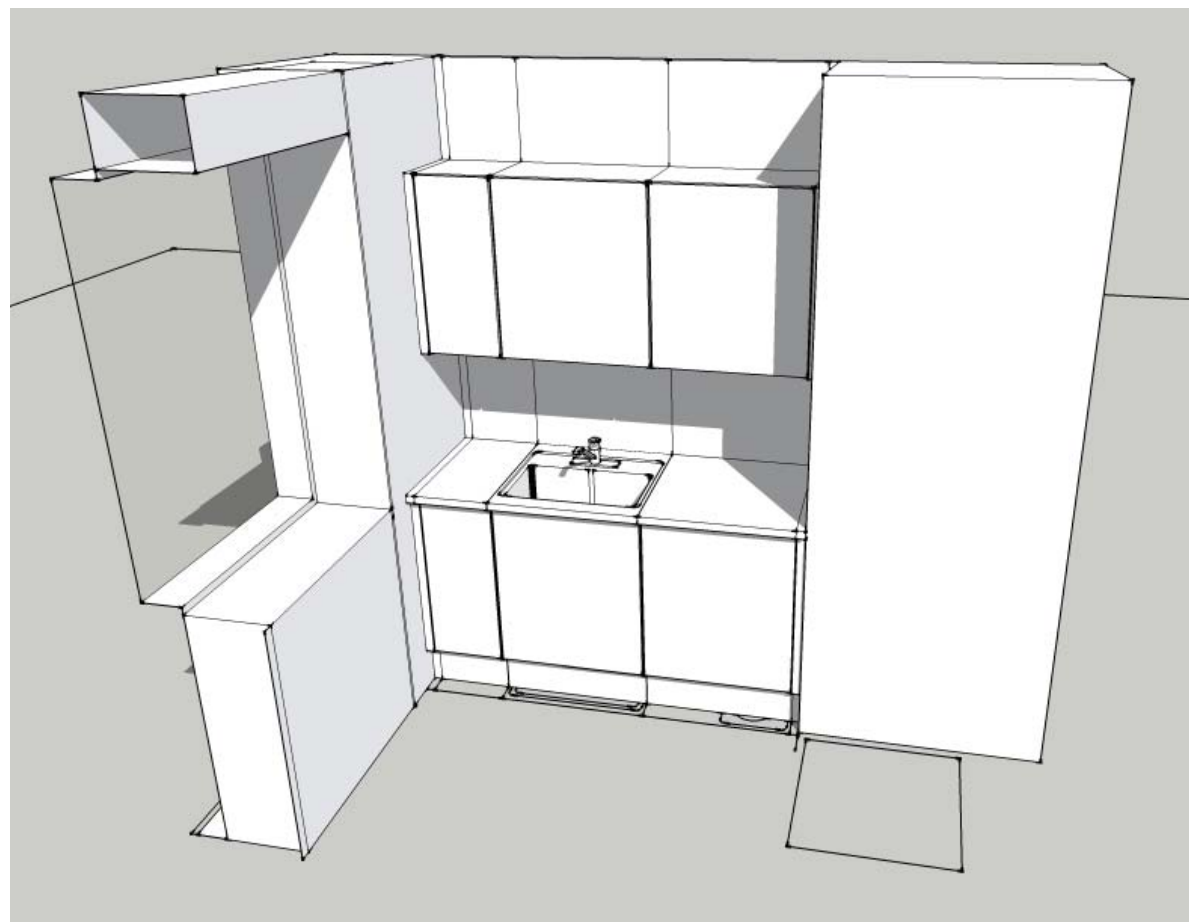

Visualisering af fremtidig
køkkentype "Stue Øst"

KØKKENTYPE "STUE ØST"

FOREKOMMER I ØSTVENDTE LEJLIGHEDER I
STUEETAGEN.

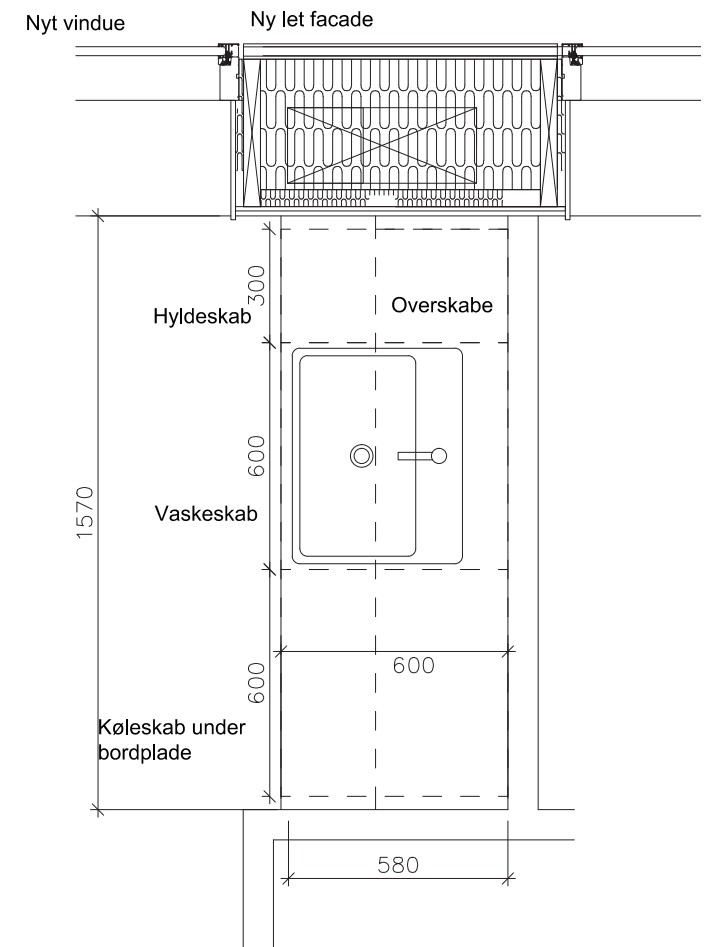

Eksempel på fremtidig køk-
kentye "Stue øst". 1:20

KØKKENTYPE "STUE VEST"

FOREKOMMER I VESTVENDTE LEJLIGHEDER I STUEETAGEN.

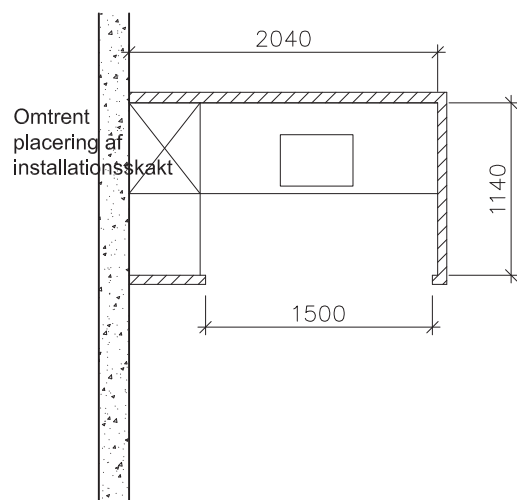

Eksempel på eksisterende køkkentype "Stue vest". 1:50

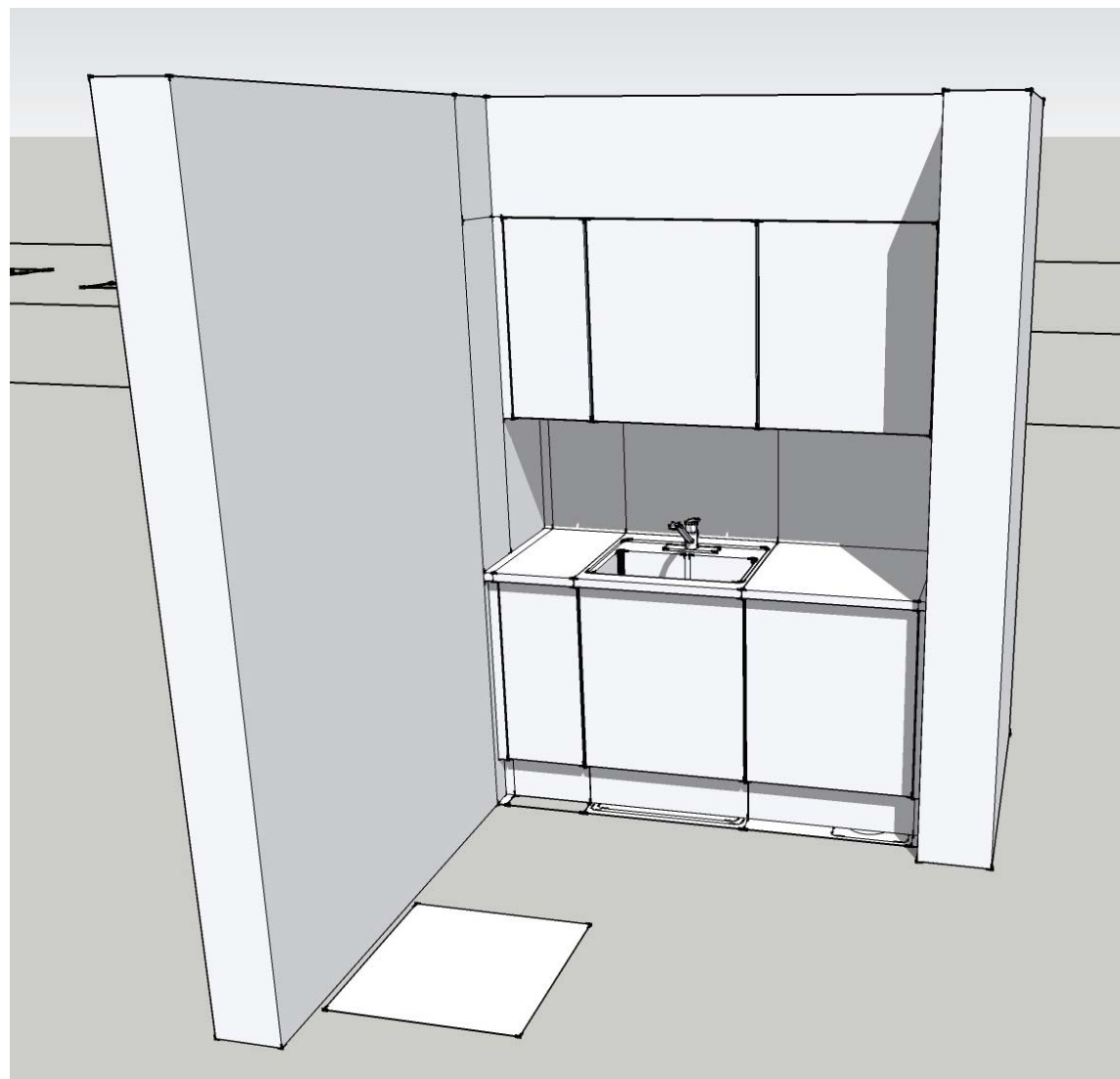

Visualisering af fremtidig køkkentype "Stue vest".

KØKKENTYPE “STUE VEST”

FOREKOMMER I VESTVENDTE LEJLIGHEDER I
STUEETAGEN.

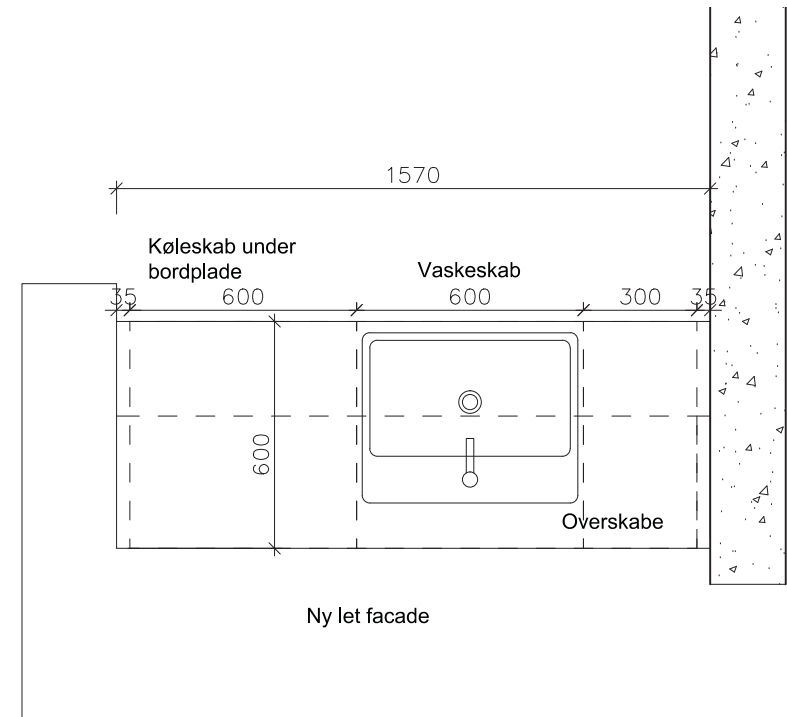

Eksempel på fremtidig
køkkentype “Stue vest”.
1:20

TEMAAVIS for bæredygtig renovering af Sorgenfrivang II

KØKKEN OG BAD

Her på siden vises to *eksempler* på udskiftning af køkkenet og totalrenovering af badeværelse. Eksemplerne tager udgangspunkt i de mest almindelige bad- og køkkentyper. Der findes i byggeriet adskillige andre typer, som vil blive renoveret/udskiftet efter samme overordnede princip, men naturligvis så de fungerer bedst muligt på det pågældende sted.

Øverst til venstre ses et typisk eksisterende køkken med vindue mod øst. Vasken er placeret ved langsiden og ved siden af til højre står komfuret eventuelt med emhætte over. På modstående langsiden står en række indbyggede skabe og/eller køleskab (på illustrationen markeret som gennemsligt).

Placering af køleskab giver et meget smalt køkken, hvor det er svært at arbejde. Det er endvidere svært at få plads til opvaskemaskine. Den eventuelle emhætte er uhensigtsmæssigt placeret foran vinduet.

Derfor foreslås en ny køkkenindretning (illustration øverst til højre) med højskab og køl- og fryseskab nærmest døren. Ved siden af integreret komfur og kogeplade samt integreret/skjult emhætte i overskab. Vasken placeres ved vinduet, så den smukke udsigt kan nydes mens man arbejder. Til højre for vasken er der plads til en opvaskemaskine i fuld størrelse. Endvidere 30 cm dybe skabe med bordplade på væggen overfor samt eventuelt overskabe monteret herover (illustreret gennemsligt)

Nederst til venstre ses et eksisterende badeværelse med blotlagte rør og siddebadekar. Badekarret kan være svært at komme op i, når man skal i bad/brusebad. Rørene langs væggene skaber dårlig hygiejne og mulighed for at fugt trænger ind i væggene. Der er endvidere dårlig plads foran toiletet.

Nederst til højre eksempel på totalrenoveret badeværelse med væghængt toilet med god plads foran, ny forsænket bruseniche med glasvinge, stort indbygget spejl og tre indbyggede skabe.

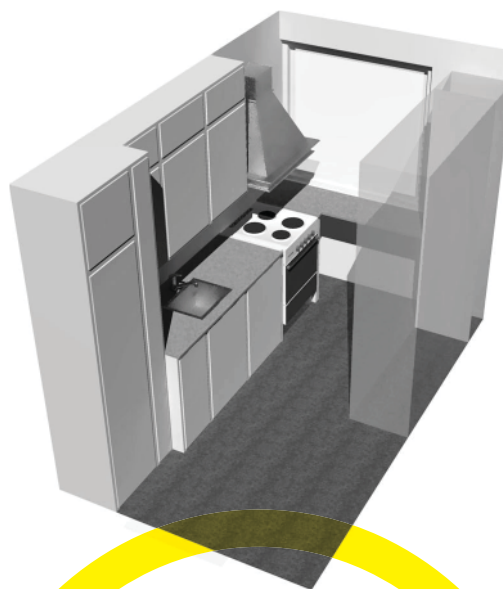

EKSEMPEL på eksisterende køkken

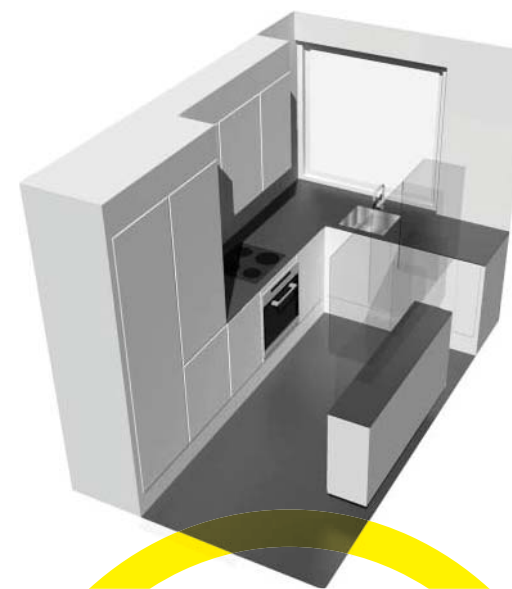

EKSEMPEL på fremtidigt køkken



EKSEMPEL på eksisterende badeværelse



EKSEMPEL på fremtidigt badeværelse

NYE BADEVÆRELSER

Helhedsplanens rammer:

- Moderne basisbadeværelser/toiletter
- Indretning i eksisterende rum

Langtidsholdbare badeværelser og toiletter:

- Tidløst design med enkle og neutrale materialer og farver, i tråd med de oprindelige badeværelser
- Ny gulvopbygning og vådrumsmembran på gulv og alle vægge. Større sikkerhed mod vandskader.

Funktioner:

- Ny gulvopbygning med forsænket bruseplads, fald og linieafløb
- Fliser på gulv og alle vægge helt til loft
- 1,1 m fri foran toiletter (jf. Bygningsreglement)
- Skjulte installationer
- Nedhængt fast og glat loft for skjulte installationer

- Stort spejl (bad og toiletter, 1.-14. sal)
- Vandbesparende armaturer og toiletter
- Væghængt toilet på installationsvæg (bad og toiletter, 1.-14. sal)
- Indadgående døre udskiftes til skydedøre eller udadgående døre, hvor dette er muligt
- Lampe over spejl, stikkontakt

Forslag til materialer og farver:

- Gulvfliser, mat hvid eller grå
- Vægfliser, blank hvid
- Håndvask og toilet, hvid porcelæn
- Hylde over installationsvæg, hvid kompaktlaminat

Spørgsmål til drøftelse:

- Mulighed for valg/tilkøb af skabe?
- Større håndvaske, hvor dette er muligt?
- Ingen radiatorer. Det vurderes, at der ikke er behov for varme i badeværelser?
- Ingen gulvafløb i toiletrum (Bad type 2)?

BADEVÆRELSE TYPE 1

FOREKOMMER I LEJLIGHEDSTYPE 1, 2, 3, 4, 5, 6, 8
OG 9.

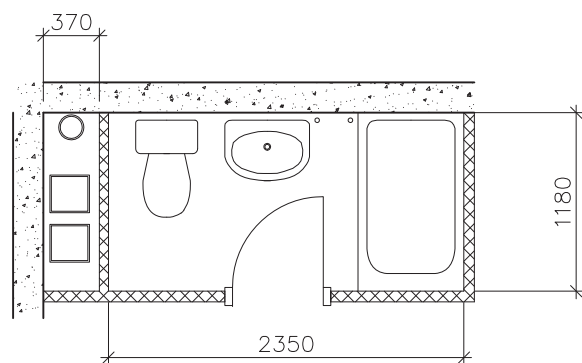

Badeværelse. TYPE 1

Eksempel på eksisterende
Badtype 1. 1:50

Visualisering af fremtidig
Badtype 1.

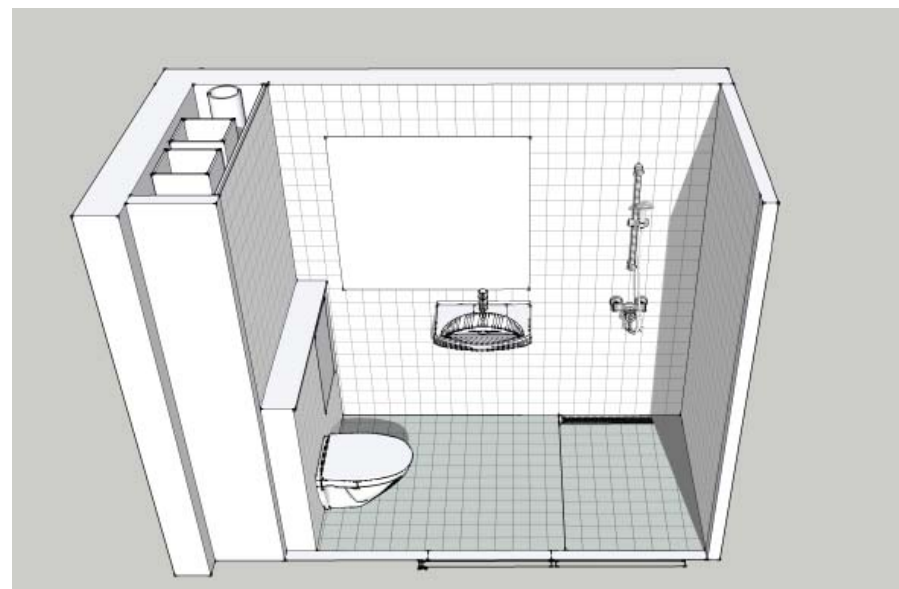

Visualisering af fremtidig
Badtype 1. ALTERNATIV

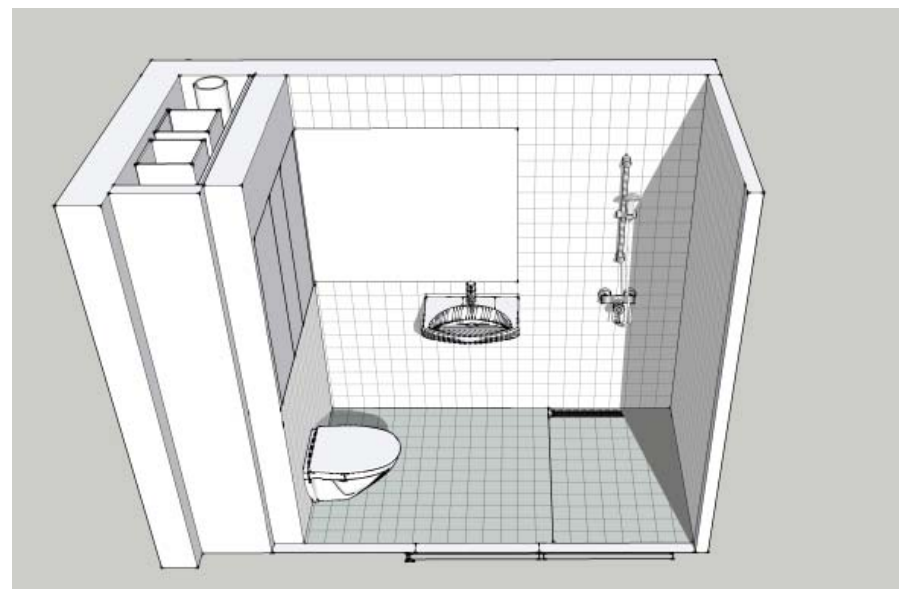

BADEVÆRELSE TYPE 1

FOREKOMMER I LEJLIGHEDSTYPE 1, 2, 3, 4, 5, 6, 8

OG 9.

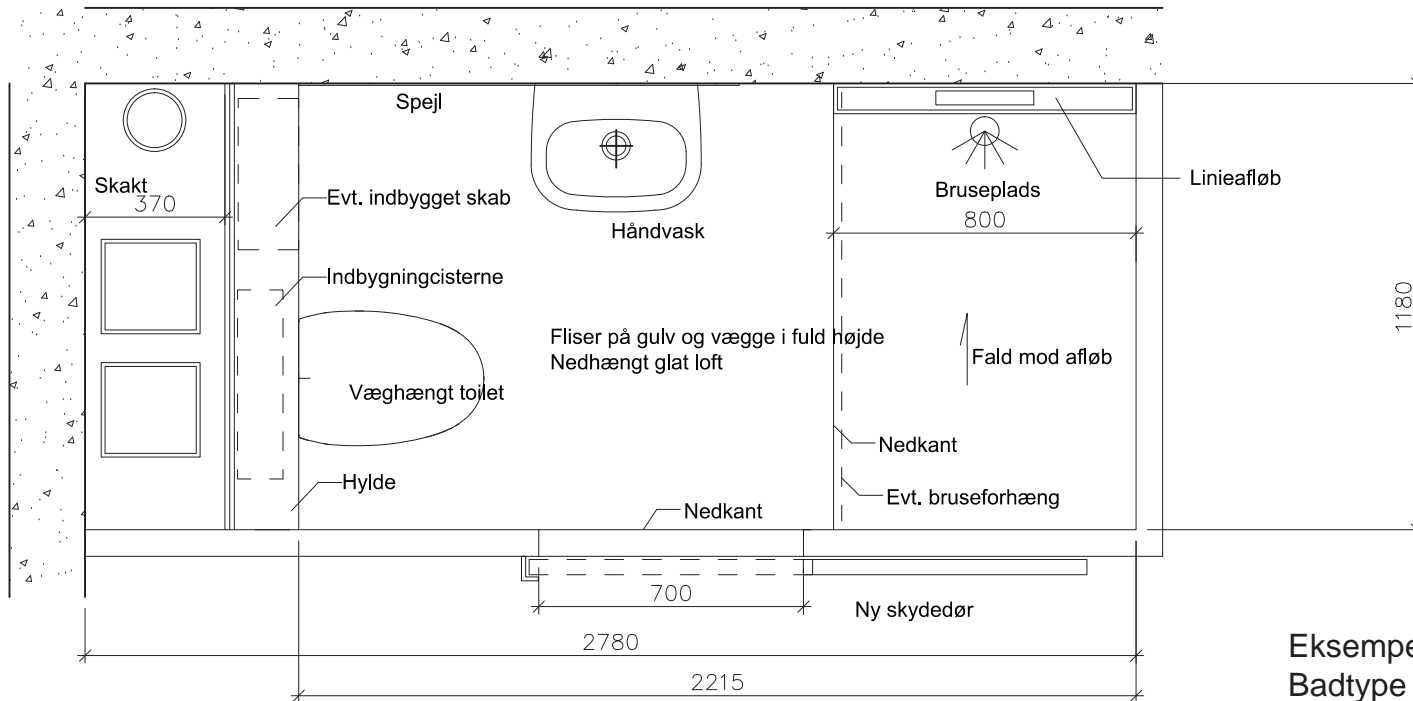

Eksempel på fremtidig
Badtype 1. 1:20

BADEVÆRELSE TYPE 2 (KUN WC)

FOREKOMMER I LEJLIGHEDSTYPE 4 OG 5.

Visualisering af fremtidig Badtype 2.

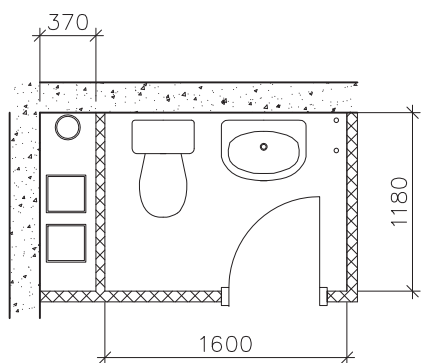

WC. TYPE 2

Eksempel på eksisterende
Badtype 2 (WC). 1:50

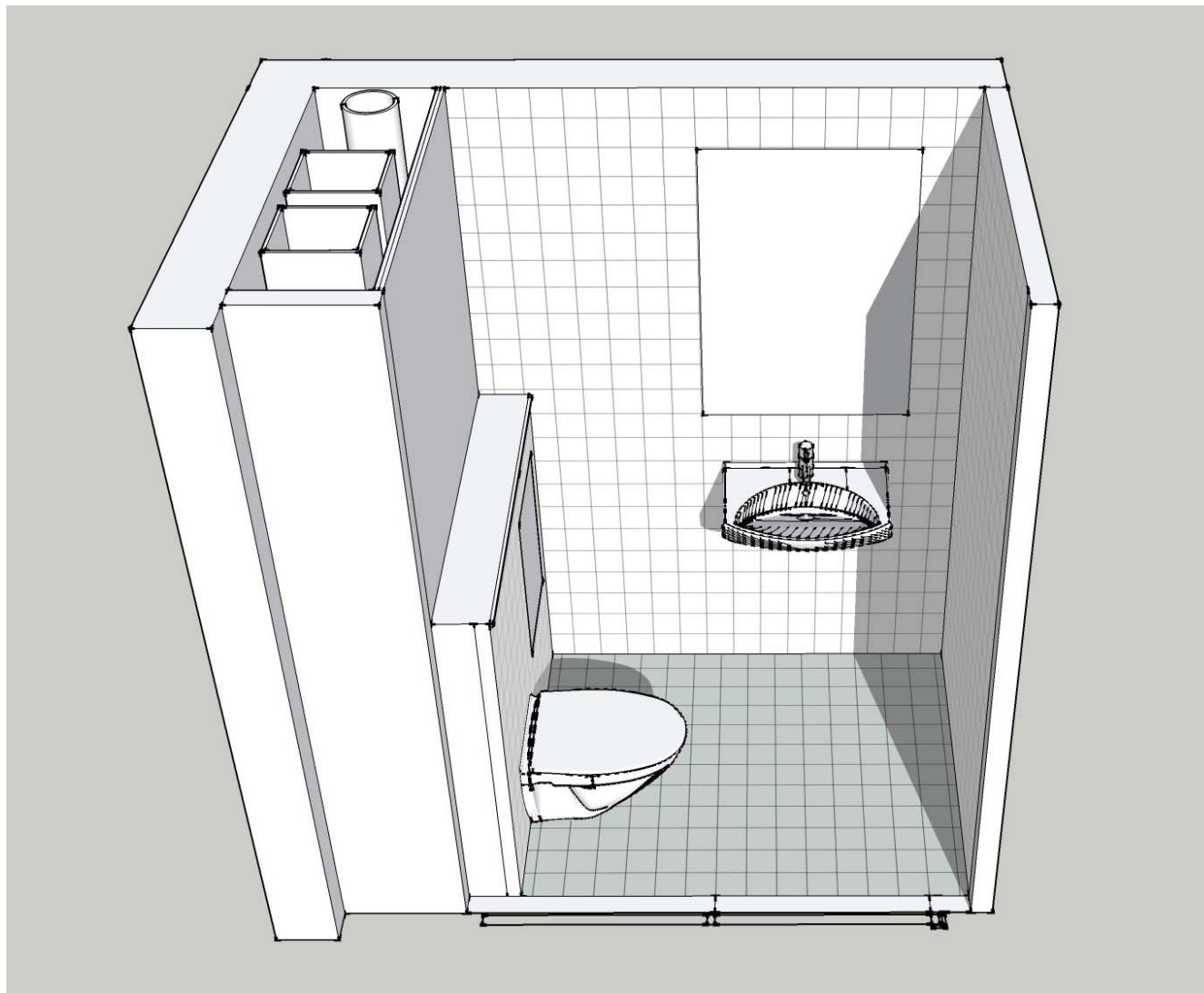

BADEVÆRELSE TYPE 2 (KUN WC)

FOREKOMMER I LEJLIGHEDSTYPE 4 OG 5.

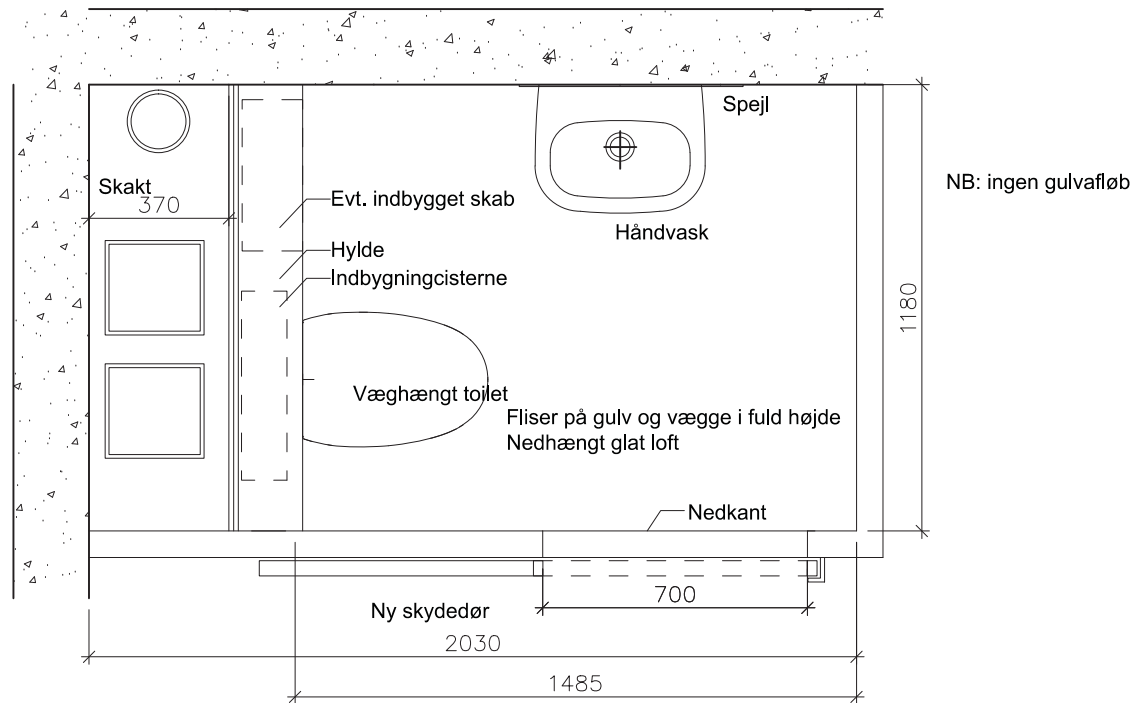

Eksempel på fremtidig
Badtype 2 (WC). 1:20

BADEVÆRELSE TYPE 3

FOREKOMMER I LEJLIGHEDSTYPE 7.

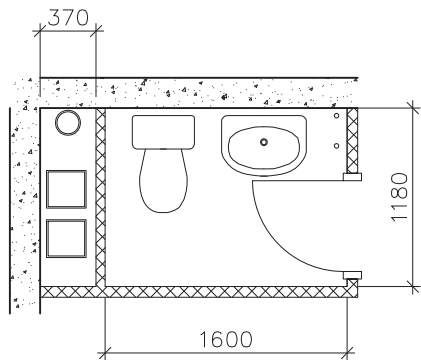

Bad. TYPE 3. (Lejl.type 7)

Eksempel på eksisterende
Badtype 3. 1:50

Visualisering af fremtidig Badtype 3.

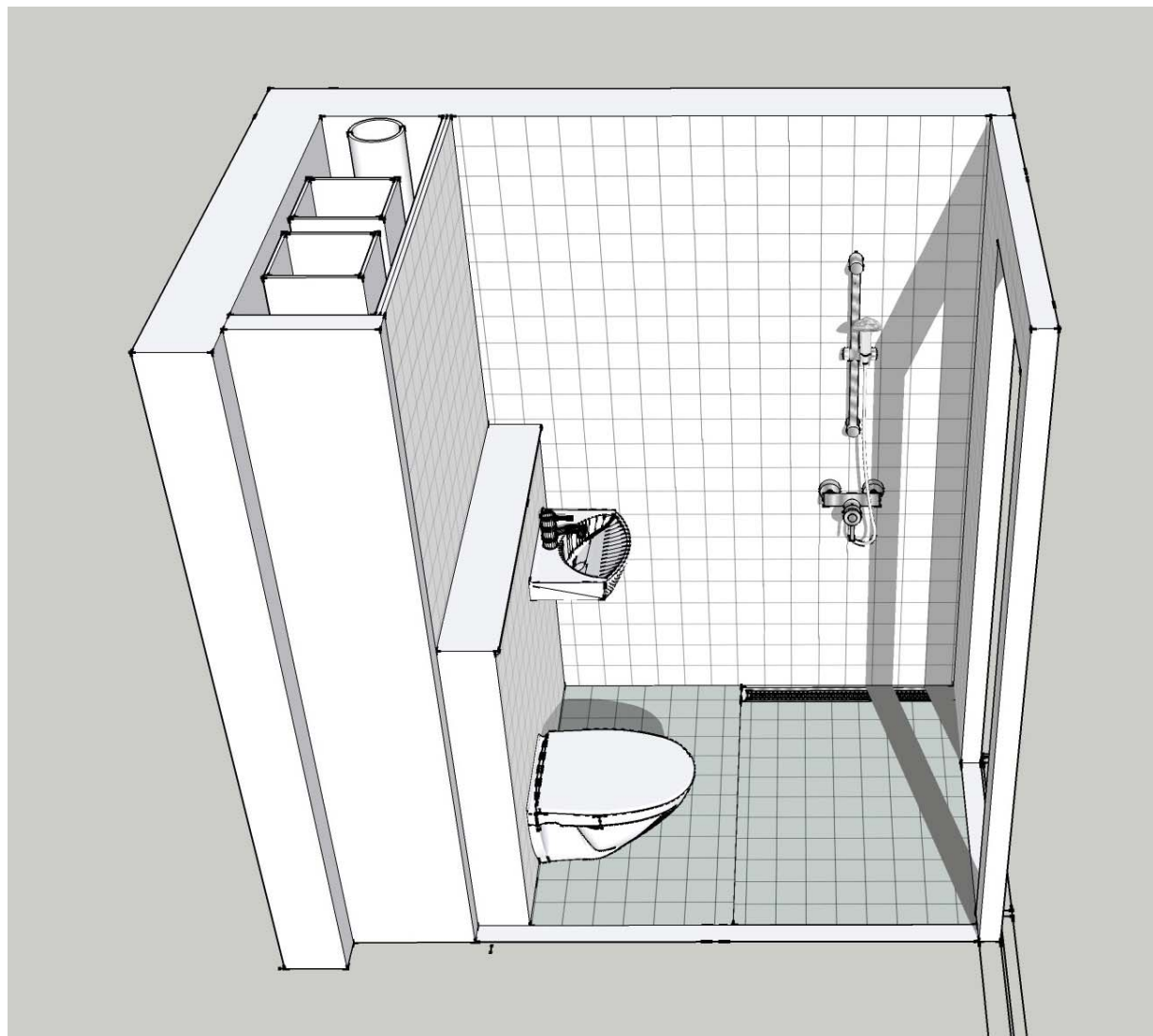

BADEVÆRELSE TYPE 3

FOREKOMMER I LEJLIGHEDSTYPE 7.

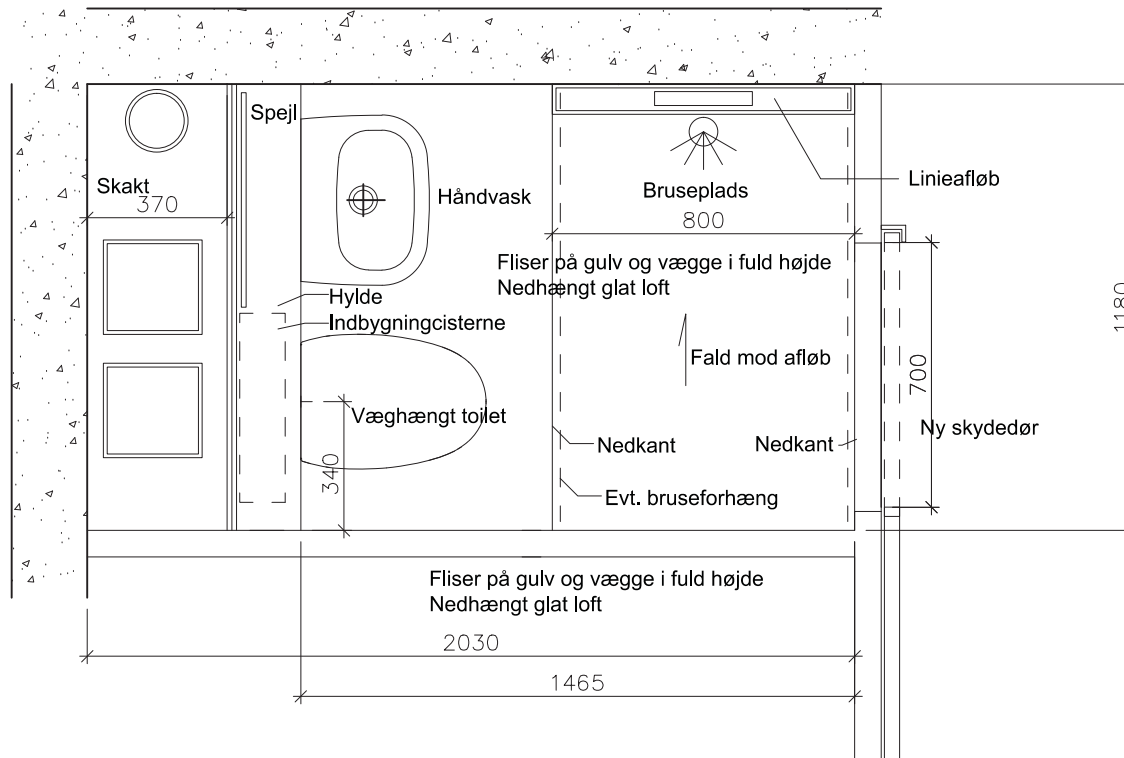

Eksempel på fremtidig
Badtype 3. 1:20

BADEVÆRELSE TYPE 4

FOREKOMMER I LEJL.TYPE K, STUEN

Visualisering af fremtidig Badtype 4.

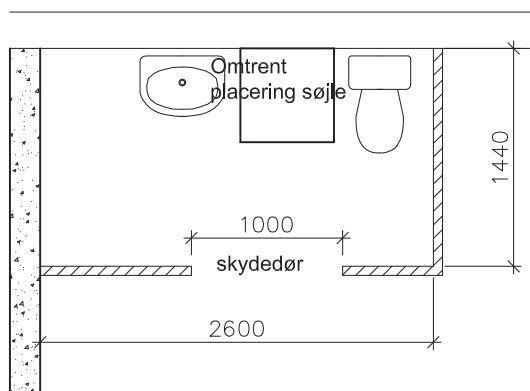

Bad. TYPE 4
(Lejl.type K "Invalidelejlighed" nr 011)

Eksempel på eksisterende
Badtype 4. 1:50

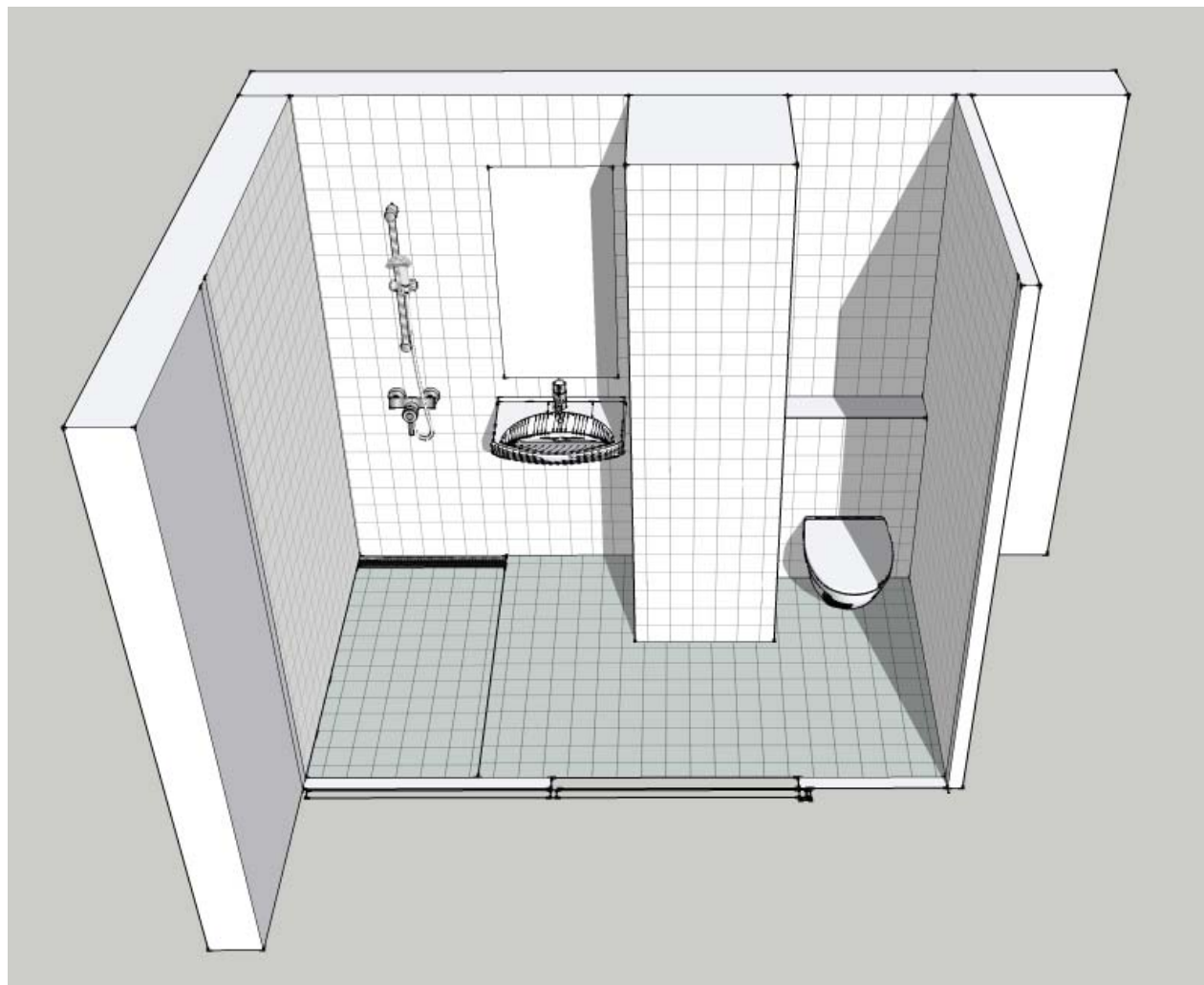

BADEVÆRELSE TYPE 4

FOREKOMMER I LEJL.TYPE K, STUEN

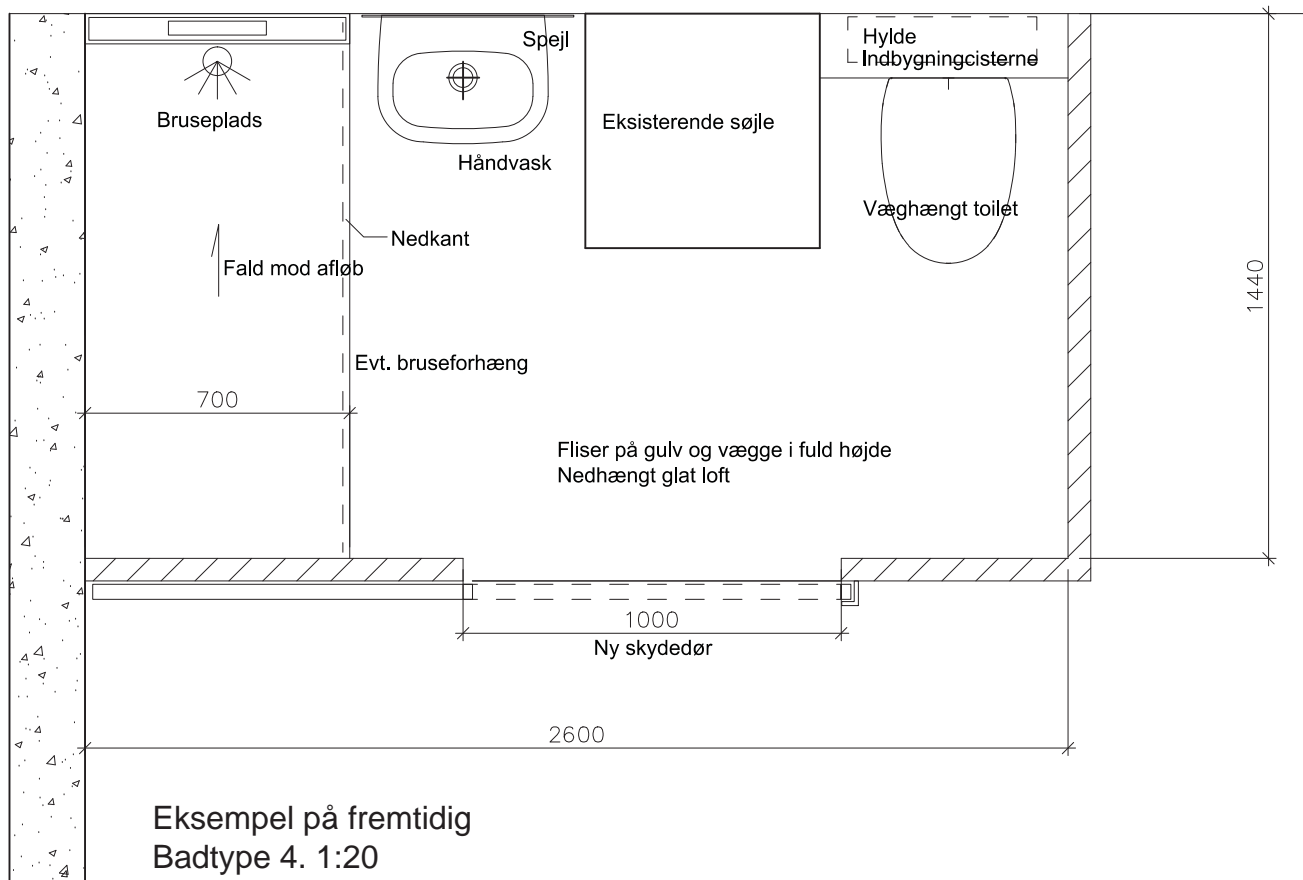

BADEVÆRELSETYPE 5

FOREKOMMER I LEJL.TYPE L, STUEN

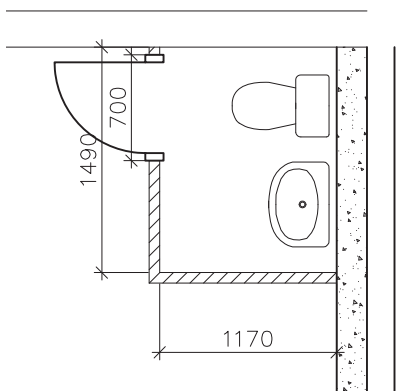

Eksempel på eksisterende
Badtype 5. 1:50

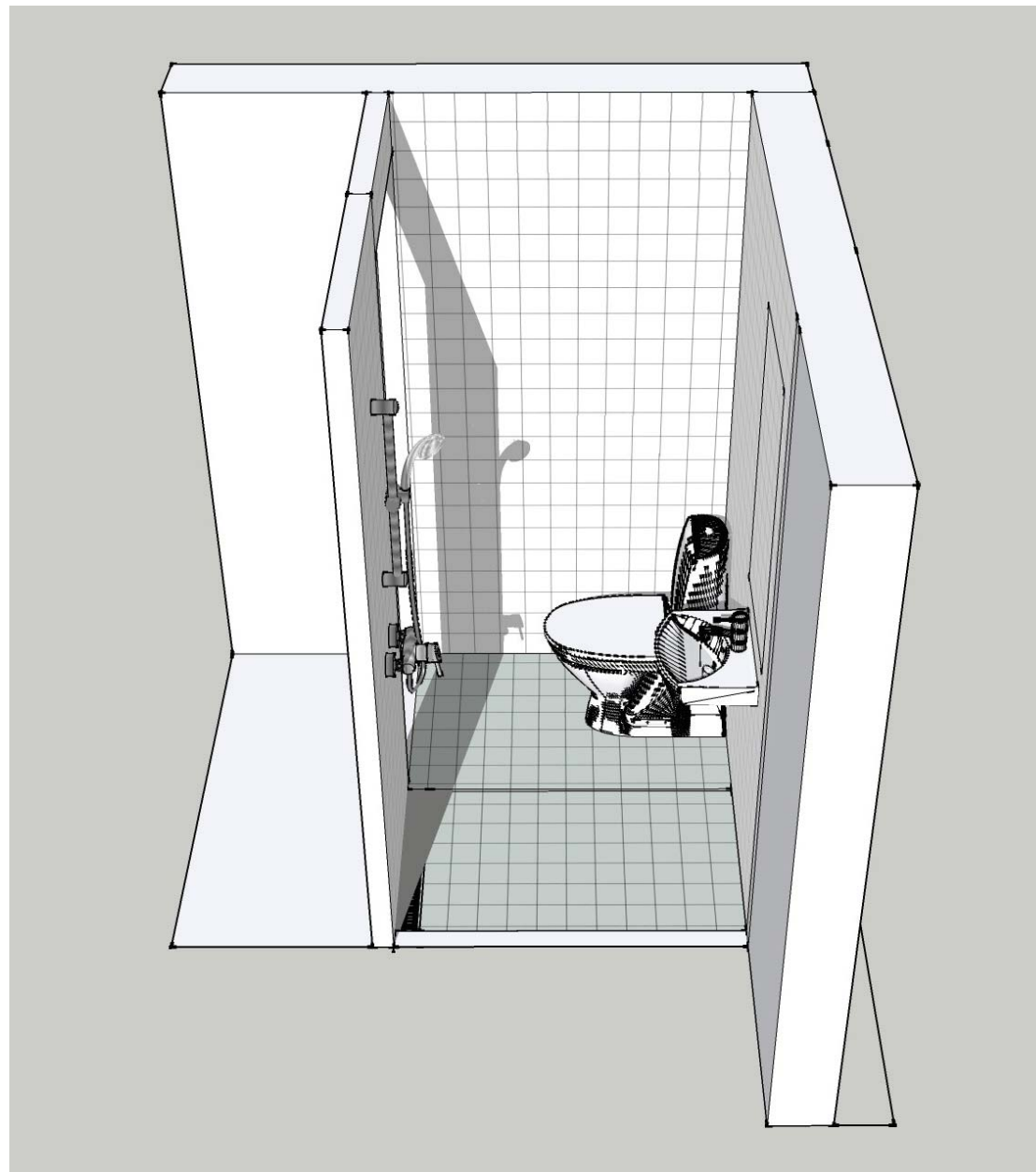

Visualisering af fremtidig Badtype 5.

BADEVÆRELSETYPE 5

FOREKOMMER I LEJL.TYPE L, STUEN

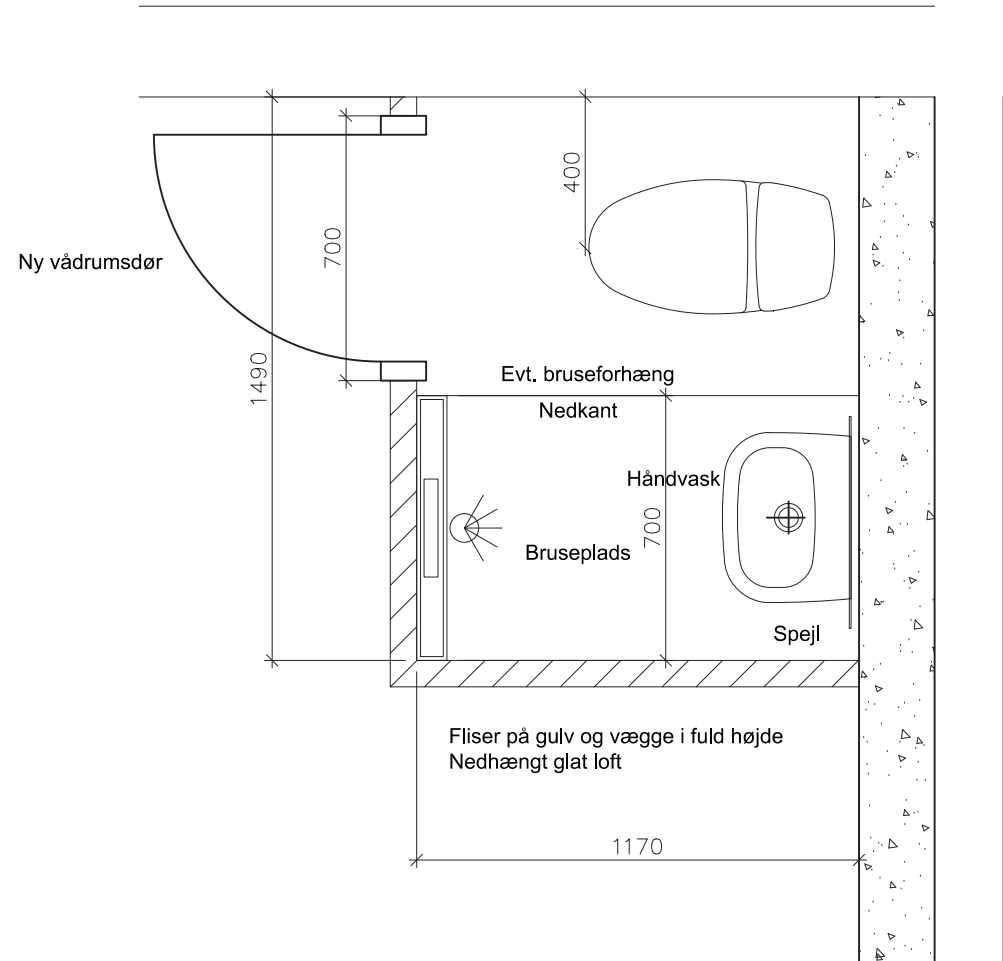
Eksempel på fremtidig
Badtype 5. 1:20

BADEVÆRELSE TYPE 6

FOREKOMMER I LEJL.TYPE M, STUEN

Visualisering af fremtidig Badtype 6.

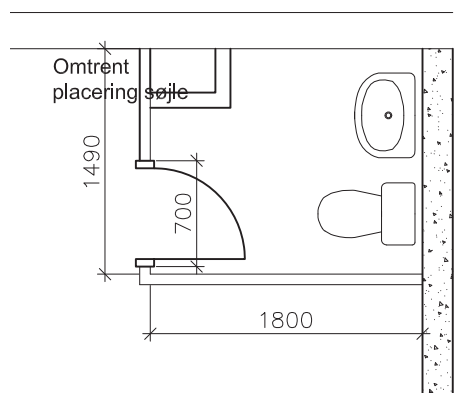

Eksempel på eksisterende
Badtype 6. 1:50

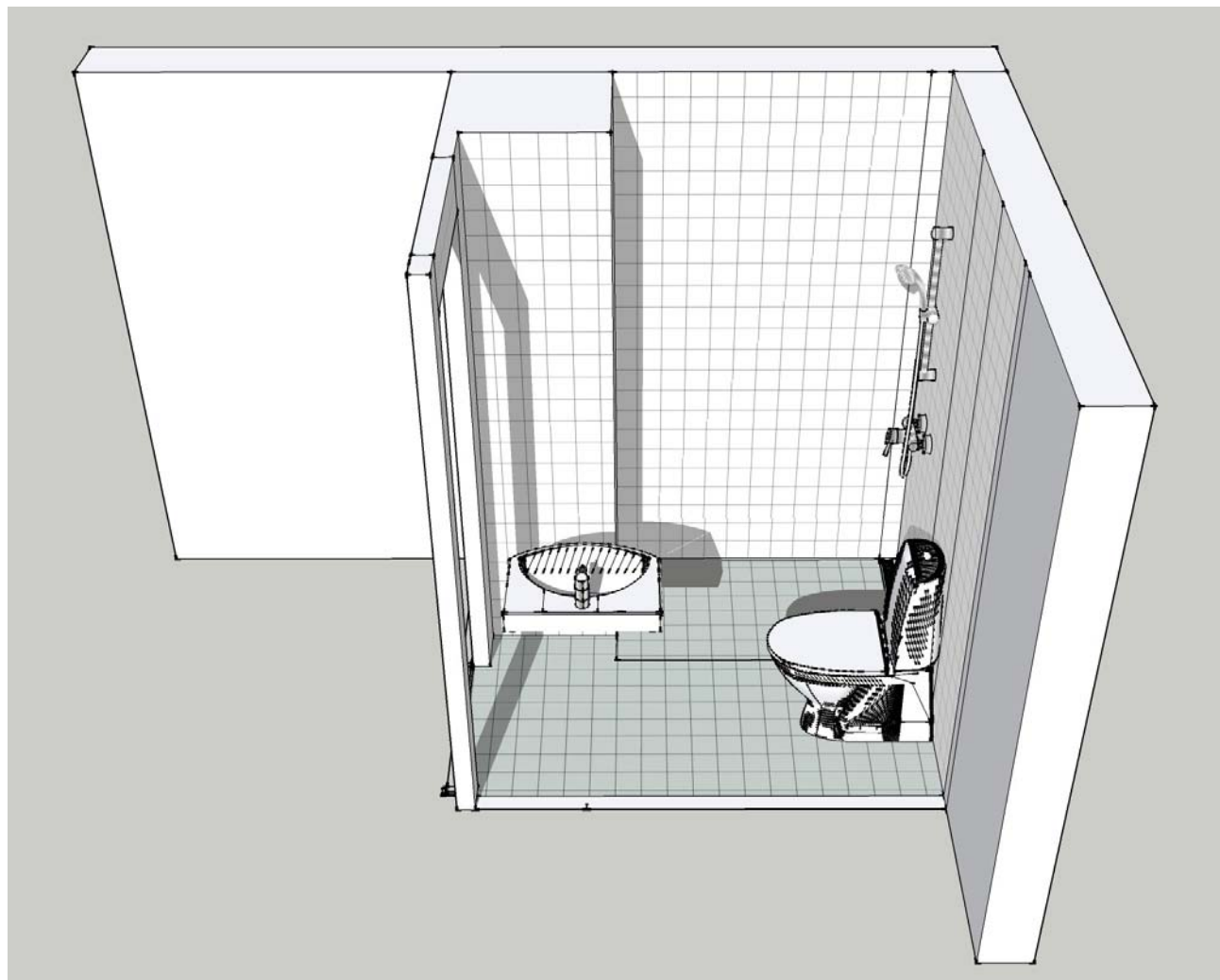

BADEVÆRELSE TYPE 6

FOREKOMMER I LEJL.TYPE M, STUEN

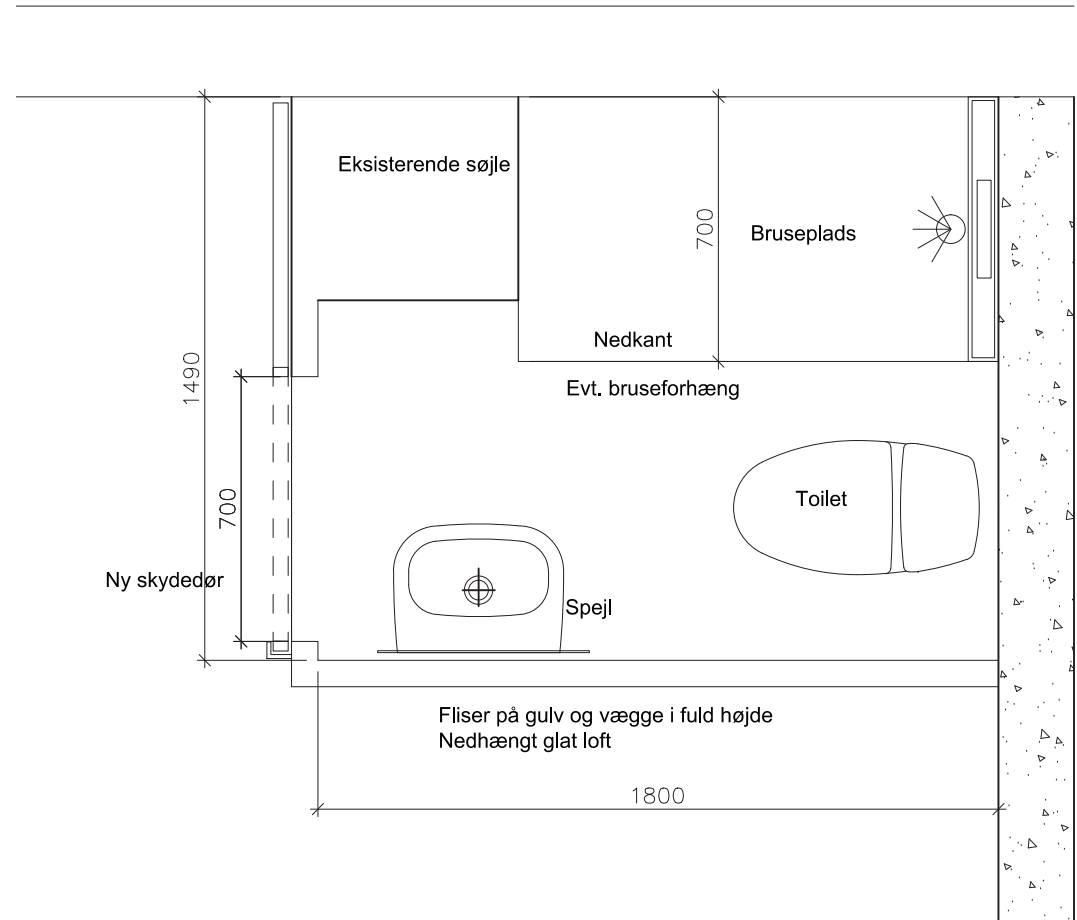
Eksempel på fremtidig
Badtype 6. 1:20

BADEVÆRELSE TYPE 7

FOREKOMMER I LEJL. TYPE N, STUEN

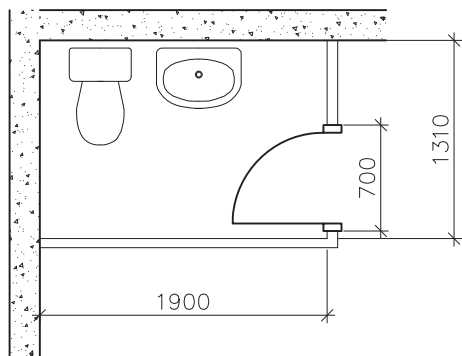

Eksempel på eksisterende
Badtype 7. 1:50

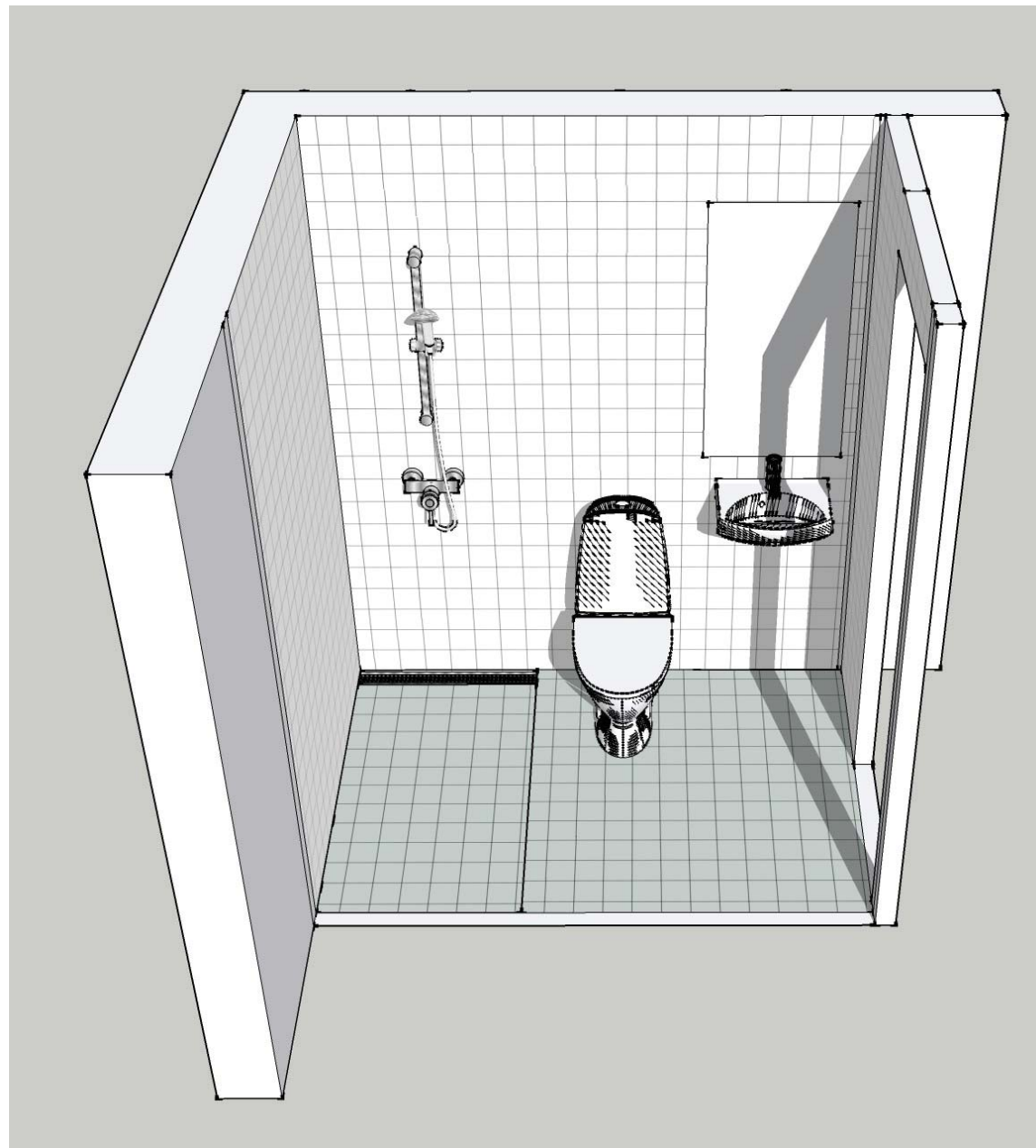

Visualisering af fremtidig Badtype 7.

BADEVÆRELSE TYPE 7

FOREKOMMER I LEJL. TYPE N, STUEN

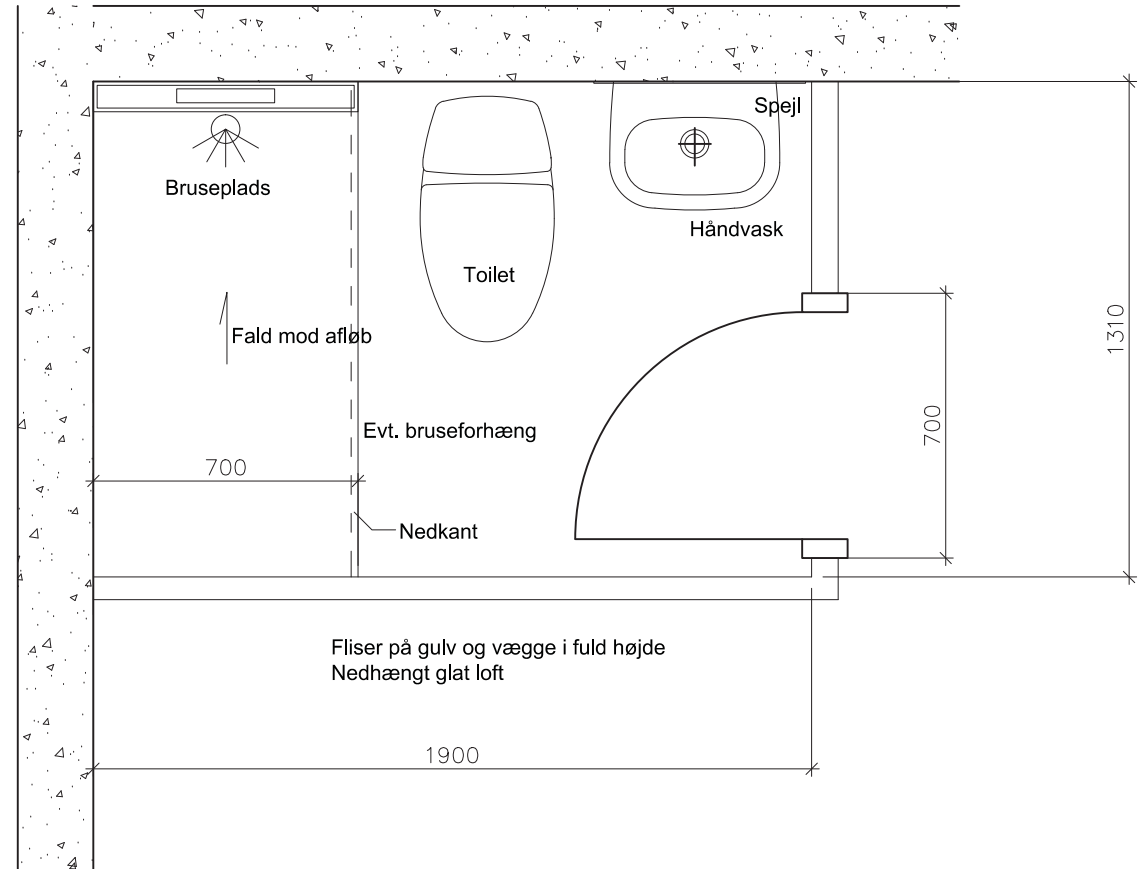
Eksempel på fremtidig
Badtype 7. 1:20

BADEVÆRELSE TYPE 8

FOREKOMMER I LEJL.TYPE O, STUEN

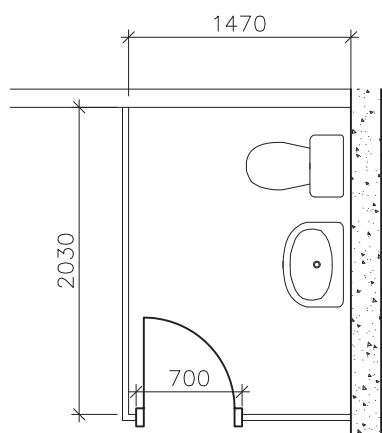

Eksempel på eksisterende
Badtype 8. 1:50

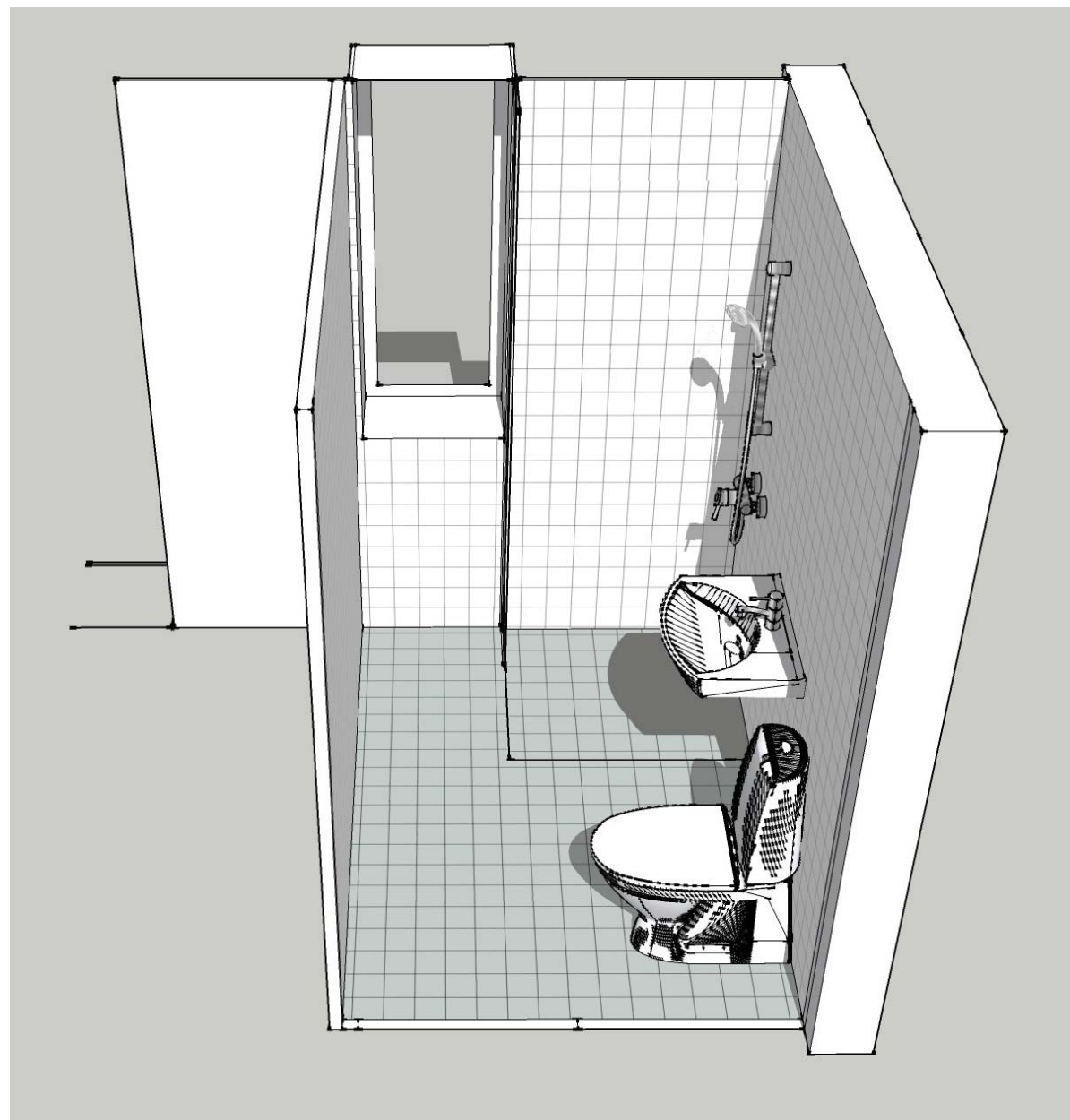

Visualisering af fremtidig Badtype 8.

BADEVÆRELSE TYPE 8

FOREKOMMER I LEJL.TYPE O, STUEN

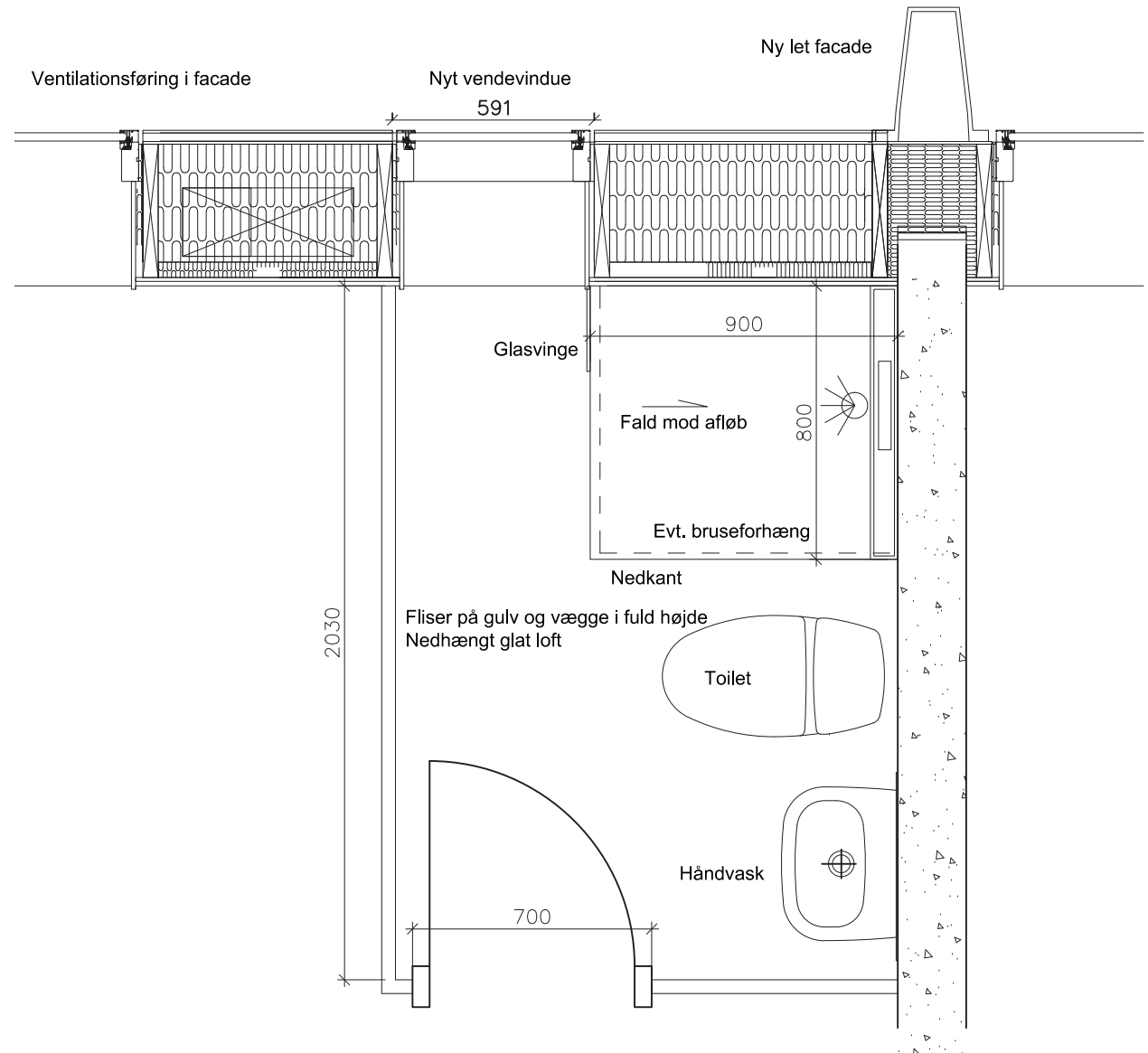

Eksempel på fremtidig
Badtype 8. 1:20

AFLØB OG FALDSTAMMER

- EKSISTERENDE AFLØBSSYSTEM ER NEDSLIDT
- ALLE FALDSTAMMER UDSKIFTES TIL NYE



BRUGSVAND OG VARME

- EKSISTERENDE ER NEDSLIDT
- ALLE RØR UDSKIFTES
- ENERGIEFFEKTIVT VARMEANLÆG

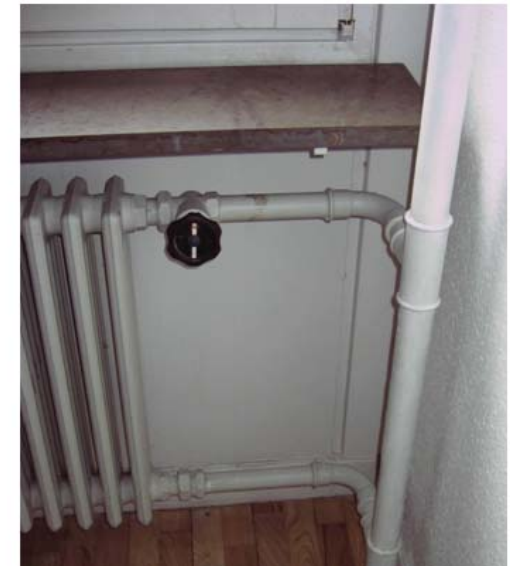
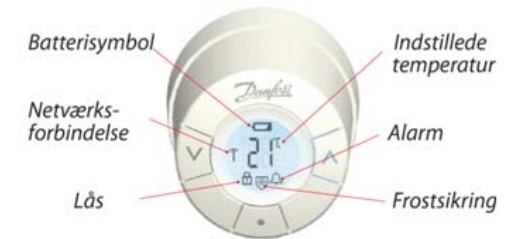

EL I BOLIGER

HVORFOR

- Stofledninger i træ-klemmelister er oprindelig installation. Det giver en øget risiko for gnister eller el-brande.
- Brune vippeafbrydere er oprindelig installation. De har en begrænset rest-levetid.
- EI-tavler er oprindelige, der kun har fået tilføjet et HFI-relæ i 70'erne. Der er sandsynligvis flere HFI-relæer, der er uvirksomme eller ikke virk er efter hensigten.
- Lampeudtag er udformet for en type lampe-stikprop, der udgik af produktion for længe siden. Det er svært at skaffe nye stik, og dermed in stallere lamper.
- Efter nuværende lovgivning skal der være tre ledige stikkontakter i et køkken og en i et toilet/bad. Nuværende lovgivning skal overholdes, når man renoverer i det omfang, der gælder for disse køkkener og toiletter.
- Antenne/Bolignet-kabler er ført gennem karmen ved eksisterende vinduespartier ved hoveddøre. Når karme udskiftes skal kablerne sikres mod brud.
- Evt. eksisterende, sorte dørtelefoner er ikke længere i brug, men gammel kabling findes stadig i skaktene.

HELHEDSPLANENS RAMMER

- Stofledninger og træklemmelister udskiftes til kabler i plastkanaler.
- De eksisterende afbrydere og stikkontakter udskiftes en til en. Øvelsen kræver udskiftning af gerikter på flere indvendige døre.
- EI-tavler og -målere udskiftes.
- Lampeudtag udskiftes til en tidssvarende type.
- Der installeres tre ledige stikkontakter i køkkener og en i toiletter/badeværelser.
- Antenne/Bolignet-kabler trækkes tilbage ud af lejligheder, når nye dørpartier monteres og reetableres bagefter.
- Sorte dørtelefoner nedtages og gammel installation fjernes, så der kommer bedre overblik i skakte.

SPØRGSMÅL TIL BEBOERNE

- Hvilken type lampeudtag ønskes? Ledningsudtag eller lampestikprop?
- Stikkontakt i toiletter tænkes indbygget i spejlarmaturet. Er der andre ønsker?

EL I BOLIGER

Eltavler



EKSISTERENDE



NY

Ledninger



STOFLEDNINGER

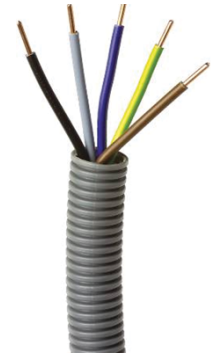

PLAST-ISLEREDE

Lampeudtag



EKSISTERENDE

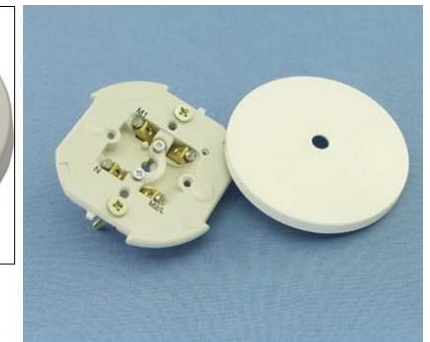

NYE TYPER

INTERRIMSFORANSTALTNINGER

Mulige interimsforanstaltninger i forbindelse med renovering af køkken, bad og tilhørende installationer:

- Bruse- og toiletkabine placeret i bolig (i et værelse). 1,2x1,0x2,1 m
- Kemisk toilet i boligen (campingtoilet). Tømmes af entreprenør
- Bade- og toiletvogne på terræn (individuelle, aflåselige kabiner).
- Trinette i bolig (skal tilsluttes el, vand og afløb)
- Fælles køkkenfaciliteter i pavillon på terræn
- Fælles køkkenfaciliteter i et fælleslokale i bebyggelsen
- Vandaftapning på hver etage i opgangen.

I planlægningen af byggesagen vil der blive taget hensyn til at beboerne skal have en fungerende bolig i hele udførelsesperioden. I de fleste boliger vil køkken og toilet ikke blive renoveret samtidig – således at beboerne så vidt muligt hele tiden har adgang til vand og afløb i boligen.

Beboernes holdning

Vi vil gerne bede om beboernes holdning til interimsforanstaltninger – selvom det kan være meget svært forstille sig hvordan det er at bo i en byggeplads.

Dominia har i andre sager haft gode erfaringer og tilbagemeldinger fra beboerne på løsningen med et kemisk toilet i boligen og gode bade- og toilet-faciliteter på terræn, i nærheden af en egen opgang. Fordelen er at et kemisk toilet ikke fylder særlig meget i boligen i forhold til en egentlig bruse- og toiletkabine i boligen, som let optager et helt rum. Bade- og toiletvogne på terræn består af en række aflåselige kabiner. I hver kabine er der håndvask, toilet og en brusekabine, i alt ca. 4 m². Bade- og toiletvogne placeres ved blokken i umiddelbar nærhed af opgangen.

I den periode hvor køkkenet renoveres kan det ligeledes arrangeres med et midlertidigt minikøkken i boligen om end det installationsmæssigt kan give nogle udfordringer fordi det skal tilsluttes afløb, vand og el. En bedre løsning er måske at give beboerne mulighed for madlavning i et "ordentligt" køkken i en pavillon på terræn. Man vil enten kunne tage sin mad med op i boligen og spise der, eller der kan indrettes et begrænset antal spisepladser i pavillonen. Pavillonen flyttes fra blok til blok som byggeriet skrider frem.

- Minikøkken i boligen?
- Eller "ordentligt" køkken i en pavillon?

INTERRIMSFORANSTALTNINGER



GRUPPEARBEJDE

- Jeres kommentarer og idéer indenfor de rammer, der blev besluttet i helhedsplanen
- Arbejde i 6 grupper á 10-12 personer
- Vælg en gruppeformand – skriv på flip-over

Spilleregler i gruppen:

- At tale og lytte er både en ret og en pligt
- Vær nysgerrig, åben og påvirkelig
- Alle har ansvar for sammen at nå det bedste mulige resultat

Meget gerne skitser og kommentarer, som yderligere input

FÆLLES OPSAMLING

Fremlægning fra grupperne

KOMMENTARER, IDEER OG INPUT EFTER MØDET

Kan gives til Byggeudvalget:
Birthe Rasmussen, Grønnevej 261, 14. dør 5

Email: bwras@email.dk

Tak for i dag!